

# MILITAIRE SPECTATOR



## Een eeuw grondgebonden luchtverdediging

- United in Defense
- Rusland, de NAVO en het veiligheidsdilemma
- Het operationele niveau is dood, leve het operationele niveau!



FOTO: BEELDBANK NIMH

## Symposium en themanummer rond honderd jaar grondgebonden luchtverdediging

Met een groot symposium en een reünie viert het Defensie Grondgebonden Luchtverdedigingscommando deze maand honderd jaar grondgebonden luchtverdediging in Nederland.

In deze editie van de *Militaire Spectator* vindt de lezer een schets van de geschiedenis van dit type verdediging, met daarnaast een artikel over Foreign Military Sales en wat dat heeft bijgedragen aan de noodzakelijke interoperabiliteit.

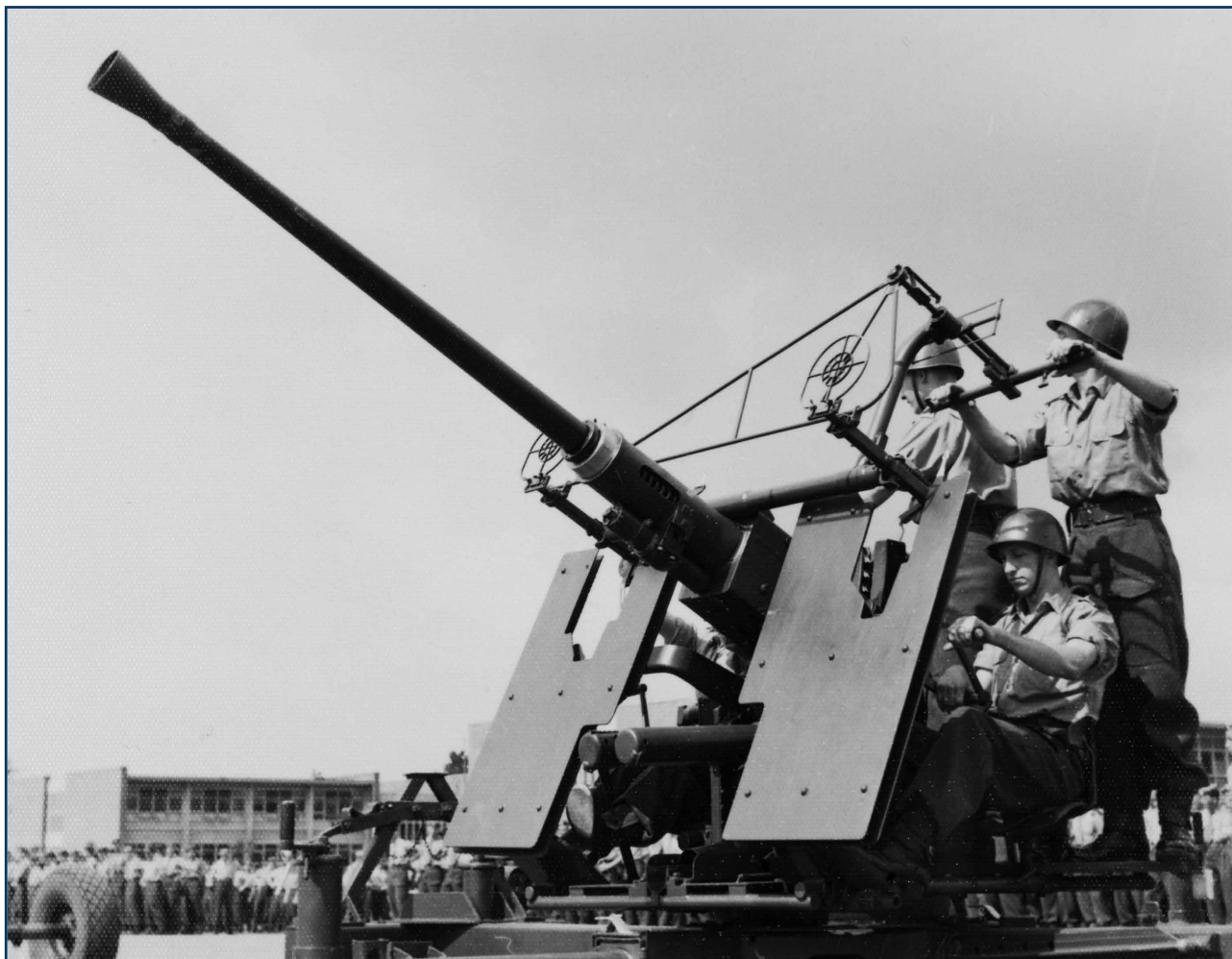
In juni zal de *Militaire Spectator* met een speciaal themanummer uitgebreider aandacht besteden aan de grondgebonden luchtverdediging, zeker in de huidige tijd een belangrijk onderdeel van de Nederlandse krijgsmacht.

*De hoofdredacteur*

#### UITGAVE

Koninklijke Vereniging ter Beoefening  
van de Krijgswetenschap  
www.kvbk.nl  
info@kvbk.nl  
www.facebook.com/kvbk nederland  
twitter: @kvbk1

#### Secretaris en ledenadministratie

Majoor drs. D. Boissevain  
D.Boissevain.01@mindef.nl

Nederlandse Defensieacademie (NLDA)  
Sectie MOW  
Ledenadministratie KVVK  
Postbus 90002, 4800 PA Breda  
ledenadministratie@kvbk.nl

#### REDACTIE

luitenant-generaal b.d. ir. R.G. Tieskens  
(hoofdredacteur)  
kapitein ter zee P. van den Berg  
luitenant-kolonel Marns drs. G.F. Booij EMSD  
kolonel drs. A.J.H. Bouwmeester  
dr. A. ten Cate  
drs. P. Donker  
brigade-generaal prof. dr. mr. P.A.L. Duchaine  
cdre KLu b.d. F. Groen  
kolonel ir. M.P. Groeneveld  
elnt KL mr. J. van Haaster (e-outreach)  
kolonel KLu D.J. Traas MSc  
mr. drs. A. van Vark KMar

#### BUREAU REDACTIE

mw. drs. A. Kool  
dr. F.J.C.M. van Nijntzen  
NIMH  
Postbus 90701  
2509 LS Den Haag  
T 070 - 316 51 20 of  
070 - 316 51 95  
E redactiemilitairespectator@mindef.nl  
www.militairespectator.nl

De Militaire Spectator is aangesloten bij  
de European Military Press Association

#### LIDMAATSCHAP

binnenland € 25,00  
studenten € 17,50  
buitenland € 30,00

#### OPMAAK EN DRUK

Drukkerij Ten Brink  
ISSN 0026-3869

Nadruk verboden

**Coverfoto:** Een Vickers 7,5 cm luchtdoelkanon  
in vuurstelling, omgeving Soesterberg, 1937

Foto Beeldbank NIMH

# MILITAIRE SPECTATOR

## 208 **Het operationele niveau is dood, leve het operationele niveau!**

*W.L. van Leussen*

De relevantie van het operationele niveau als afgebakend niveau van oorlogvoering is betwistbaar, maar de relevantie van het operationeel proces als essentiële stap naar concrete tactische acties heeft niets aan waarde verloren.

## 214 **United in Defense**

*A.A. Wiernicki*

In order to cope with future threats, including unmanned aerial systems and cruise missiles, the U.S. will have to rely on the Netherlands and other air defense partners and give priority to interoperability and modernization.

## 221 **Rusland, de NAVO en het veiligheidsdilemma**

*B. Kerstens en J.E. Noll*

De relatie tussen de NAVO en Rusland is verslechterd en wordt gekenmerkt door wederzijds wantrouwen, een situatie die begrijpelijk gemaakt kan worden door de theorie van het veiligheidsdilemma van John Herz.

## 238 **Een eeuw grondgebonden luchtverdediging**

*P.E. van Loo en Q.J. van der Vegt*

Grensoverschrijdingen door buitenlandse luchtvaartuigen in de Eerste Wereldoorlog leidden in het neutrale Nederland tot het opbouwen van grondgebonden luchtverdediging en in het voorjaar van 1917 waren de eerste luchtdoelartillerie-eenheden inzetgereed.

### En verder:

Editoriaal	206
Tegenwicht	252
Boeken	254
Andere ogen	256

## Het boodschappenlijstje voor de nieuwe minister en staatssecretaris

**G**eachte Excellenties-in-spe,

De kiezer heeft gestemd, de kaarten zijn geschud. We nemen als redactie vast een voorschot op de formatie en leggen u – mede namens onze defensiecollega's – ons boodschappenlijstje voor. Dit geeft u houvast naast de tienstallen formatie-fiches die u als aspirant-bewindslieden overstelpen. Niet dat die onzin bevatten, maar wij zochten hoofdlijnen. We noemen allereerst een paar randvoorwaarden en vervolgens formuleren we wensen voor de mentale, conceptuele en fysieke component van militair vermogen.

### **Randvoorwaarden**

Primair – voordat de krijgsmacht leegloopt – moet het vertrouwen in de defensieleiding hersteld worden. Boter bij de vis is hier leidend. Oftewel: als personeel écht het belangrijkste kapitaal is, zoals uw voorgangers en militaire top stevast beweren, dan verdient defensiepersoneel fatsoenlijke en serieuze arbeidsvoorwaarden. Dat is óók nodig om het beeld weg te nemen dat Defensie een onbetrouwbare en onaantrekkelijke werkgever is, waar ontwikkelingen stagneren. En om te voorkomen dat nog meer militairen uitstromen naar een aantrekkelijke arbeidsmarkt en werving verder terugloopt, zodat niet alleen de huidige organisatie uitgehold wordt, maar ook niet in uitbreiding (zie hierna) is te voorzien!

Om effectief te kunnen blijven is niet alleen nieuw personeel nodig, maar moet daarnaast ook het materieel op orde zijn. Zo moet bijvoorbeeld de ICT-infrastructuur snel worden hersteld en uitgebreid. Het project Grensverleg-

gende IT (GrIT) en investeringen voor de studie 'informatie als randvoorwaarde' zijn een absolute must.

Vervolgens – conform de ervaringen van de Britse krijgsmacht die recent forse aanpassingen onderging – is het essentieel dat Defensie bestuurlijk wendbaar en innovatief wordt. Om geen bedrijfsvoeringsinfarct te krijgen, moet onder meer de verwervingscapaciteit snel worden uitgebreid, inclusief de aansturing en vakjuristen die daarbij horen. In dat verband is het ook meer dan gewenst dat Defensie weer een staatssecretaris krijgt, die – klassiek – recht kan doen aan personeel en materieel. Moderner mag ook en dan zou de 'StasDef' de thema's 'wendbaarheid' en 'innovatie' en vooral het besturingsmodel, dat meer als 'stoppende hindernis' dan als effectief managementinstrument/bedrijfsvoeringsinstrument fungeert, kunnen beheren. Tenzij de Secretaris-Generaal dat varkentje ondertussen al gewassen heeft natuurlijk.

### **Componenten van militair vermogen**

*Mentale aspecten.* Boven alles verdient Nederland een kabinet en een defensietop die het lef hebben een visie te presenteren die verder gaat dan vier jaar. Waarbij 'understanding' voorop staat: inzien en doorzien wat er in de wereld speelt en hoe Nederland hierin moet bewegen en anticiperen. Niet alleen willen denken als er nood is of dreiging, maar strategisch denken onder *alle* omstandigheden.

Een kabinet dat moed hoog in het vaandel heeft staan, in plaats van angst voor de afreken-cultuur. Het zou Nederland sieren als onze maatschappij accepteert dat dingen soms fout

gaan en dat bestuurders ruimte én tijd nodig hebben om te doen waar ze voor zijn: besturen! Waarna – op het juiste moment – aan de verantwoordingsplicht kan worden voldaan. Zo'n strategisch en bestuurlijk elan vraagt ook om een andere houding van onze defensiebonden. Defensie moet zich opmaken voor groei en nieuwe capaciteiten in plaats van reductie. Passend overleg hierover is essentieel om voortvarend te kunnen bewegen. Uiteraard nadat de arbeidsvoorwaarden (zie hiervoor) gefikst zijn en vertrouwen terug kan keren.

*Conceptuele aspecten.* Na deze mentale wendingen zijn nieuwe uitgangspunten nodig. Strategisch denken vereist een navenante visie. Het gaat niet alleen om beschermen wat dierbaar is als de nood aan de man komt. Wat dierbaar is moet ook voortdurend bevorderd worden via een geïntegreerde veiligheidsstrategie, zodat Nederland zich niet iedere keer hoeft te laten verrassen door bijvoorbeeld een overname van KPN, door een rivaliserende trans-Atlantische buur of bondgenoot, of door een terreuraanslag die nog dichterbij komt. Die geïntegreerde strategie kan ontwikkeld worden via het formuleren van een antwoord op hybride dreigingen en het nastreven van eigen vitale en strategische belangen.

Bij zo'n echte veiligheidsstrategie hoort een besluitvormingsmodel en ondersteuning. Waarbij de minister van Algemene Zaken wellicht sterker zal moeten sturen om coördinatie tussen vakdepartementen te bevorderen, zodat er sprake is van het 'orkestreren' van activiteiten, in plaats van parallelle acties, bijvoorbeeld via een nationale veiligheidsraad. En waarbij veiligheid integraal gezien wordt vanuit alle vitale en strategische belangen: territoriale integriteit, fysieke, economische en ecologische veiligheid, sociale en politieke stabiliteit en een effectieve internationale rechtsorde.

*Fysieke aspecten.* We doelen daarmee niet louter op fysieke capaciteiten die vandaag bestaan en waarvoor van nature veel aandacht van de

huidige generatie bestaat. Terecht, omdat ze nog steeds valide en noodzakelijk zijn. Maar we denken vooral ook aan capaciteiten van morgen. Die capaciteiten kunnen virtueel of digitaal zijn. De studie 'informatie als wapen' moet vertaald worden in het combineren en uitbreiden van informatiegerelateerde capaciteiten. Deze moeten samen met bestaande (en nieuwe) klassieke fysieke capaciteiten georkestreerd in te zetten zijn. Dat is pas echt *combined arms* of *full spectrum* opereren! Niet alleen in missies onder verantwoordelijkheid van de CDS, maar óók binnen de derde hoofdtak onder civiel gezag.

Deze nieuwe capaciteiten moeten in de pas lopen met de werving en opleiding van personeel. De dalende trend moet absoluut gekeerd, waarbij we hechten aan heldere loopbanen in plaats van hippe *hypes*. Daarbij zijn onvermijdelijk extra mensen nodig om verandering en groei te kunnen plannen en uitvoeren: dat gaat niet alleen met de bestaande (uitgeholde) organisatie.

Ten slotte: de krijgsmacht moet weer terug in uniform. We bepleitten dat vorig jaar al. Dit betreft trouwens niet alleen een fysiek aspect, maar veeleer ook een mentaal en conceptueel onderdeel. Mentaal omdat u beiden de moed moet hebben om – alle bekwame adviezen overziend – een symbolische beslissing te nemen. Een beslissing die vooral ook recht doet aan het concept van de krijgsmacht als gewapende macht die – volledig gekleed – in het dagelijkse Nederlandse straatbeeld past én hoort en die zich niet laat ringeloren door kwaadwillenden.

Excellenties, tot zover onze voorzet. Nederland, zijn bevolking en de krijgsmacht verdienen uw loyaliteit en inzet. U kunt dan op de onze rekenen. Als redactie hopen we u met dit korte overzicht te helpen uw ambt te kunnen dragen. We beschermen namelijk samen wat ons allen dierbaar is. Daar gaat de krijgsmacht erg ver in. Voor ons aller welzijn. Maar wel: boter bij de vis. ■



# Het operationele niveau is dood, leve het operationele niveau!

Elke officier leert in zijn initiële officiersopleiding dat er drie niveaus van militair optreden bestaan: strategisch, operationeel en tactisch.<sup>1</sup> Als diezelfde officier in zijn loopbaan vervolgens op functies terechtkomt die tegen het operationele niveau aan schuren, slaat de twijfel toe. Wat is dat operationele niveau nou écht? Sinds de missies in bijvoorbeeld Afghanistan is de discussie over het operationele niveau weer opgelaaid. Militair theoretici sluiten zich steeds meer aan bij het kamp dat beweert dat het operationele niveau niet (meer) bestaat.<sup>2</sup> Helaas wordt het debat rond het operationele niveau niet altijd zuiver gevoerd, omdat er veel verwarring heerst over de juiste begrippen. In dit artikel wil ik die verwarring wegnemen door eerst te kijken hoe het begrip ‘operationeel’ is ontstaan, om vervolgens de blik te richten op de relevantie voor huidige operaties.

Majoor W.L. van Leussen\*

**W**ie voor meer kennis over het operationele niveau gaat zoeken in bekende meesterwerken van Sun Tzu (circa 550-500 v.Chr.), Von Clausewitz (1780-1831) en Jomini (1779-1869), lijkt teleurgesteld te worden. Het begrip ‘operationeel niveau’ kent namelijk een relatief korte geschiedenis. En, net als het begrip ‘strategie’, kreeg het begrip ‘operationeel’ ook regelmatig een andere lading.

Zo betekende ‘strategie’ in de dagen van Thucydes (circa 450 v.Chr.) letterlijk ‘kunst van de veldheer’ en werd vooral gebruikt om de positie van de commandant aan te duiden.<sup>3</sup> Pas in de 18-de eeuw werd het begrip ‘strategie’ gebruikt om een scheiding aan te kunnen brengen tussen het verwezenlijken van (politieke) doelen en daadwerkelijke militaire operaties, het tactische niveau. In die tijd was de veldheer meestal ook de vorst, waardoor hij in zijn eentje zowel het strategische als het tactische niveau kon bepalen.

## Evolutie van het operationele niveau

Twee ontwikkelingen zorgden ervoor dat een nieuwe definitie van ‘strategie’ nodig werd. Ten eerste zorgde het opkomend liberalisme voor een grotere scheiding tussen het politieke en het militaire niveau.<sup>4</sup> In de tweede plaats werd

\* Laurens van Leussen is majoor bij de Koninklijke Landmacht en studeert momenteel aan de Hogere Defensie Vorming. In eerdere functies is hij meerdere malen uitgezonden geweest naar onder meer Afghanistan en Burundi. Dit artikel is geschreven op persoonlijke titel.

1 Soms wordt het tactische niveau nog verder verdeeld in een tactisch en een technisch niveau. In dit artikel wordt het technische niveau als onderdeel van het tactische niveau beschouwd.

2 Owen, W., ‘The Operational Level of War does not exist’. *Military Operations* 1 (1) Summer 2012, 17-20.

3 Freedman, L., *Strategy, a history* (New York 2015) 23.

oorlog voeren complexer. De strijdmachten werden groter, nieuwe wapens deden hun intrede en het slagveld werd onoverzichtelijker.<sup>5</sup>

#### Behoeftte aan een nieuw niveau

Na de Eerste Wereldoorlog kwamen militaire denkers tot de conclusie dat er behoefte was aan een niveau van oorlogvoering tussen het tactische en het strategische niveau in. De Duitsers waren een van de eersten die dit niveau aanduiden als 'Operative'<sup>6</sup>, maar het was de Sovjet-Russische officier Aleksandr Svetsjin (1878-1938) die in 1927 als eerste de relatie tussen het strategische, operationele en tactische niveau duidelijk omschreef in zijn boek Стратегия (Eng. vertaling: *Strategy*): 'tactics makes the steps from which operational leaps are assembled; strategy points the way'.<sup>7</sup>

Vanwege de toenemende industrialisatie in zijn tijd, beschouwde Svetsjin het strategische niveau vooral als de politieke en economische maatregelen die een land treft als voorbereiding op een oorlog. Door deze nieuwe afbakening van het begrip strategie, ontstond er ruimte voor een nieuw niveau tussen het strategische en het tactische niveau in: het operationele niveau. Tegelijkertijd introduceerde Svetsjin het begrip *operational art*: 'the totality of maneuvers and battles in a given part of a theater of military action directed toward the achievement of the common goal, set as final in the given period of the campaign'.<sup>8</sup>

#### 'Deep operation'

De Sovjet-Unie ging ervan uit dat een volgende oorlog ook een attritie-oorlog zou worden, zonder de kans op een *decisive battle*. Bovendien moest er een manier worden gevonden om effectief leiding te kunnen geven aan frontlinies die meer dan duizend kilometer konden beslaan. Om een attritie-oorlog te kunnen winnen, ontwikkelden Michail Toechatsjevski (1893-1937) en Georgi Isserson (1898-1976), op basis van de ideeën van Svetsjin, het concept *deep operation*. Hierin werd strategische diepte gecreëerd door met een eenheid ter grootte van een leger een gat te laten slaan in de vijandelijke verdediging, en die vervolgens uit

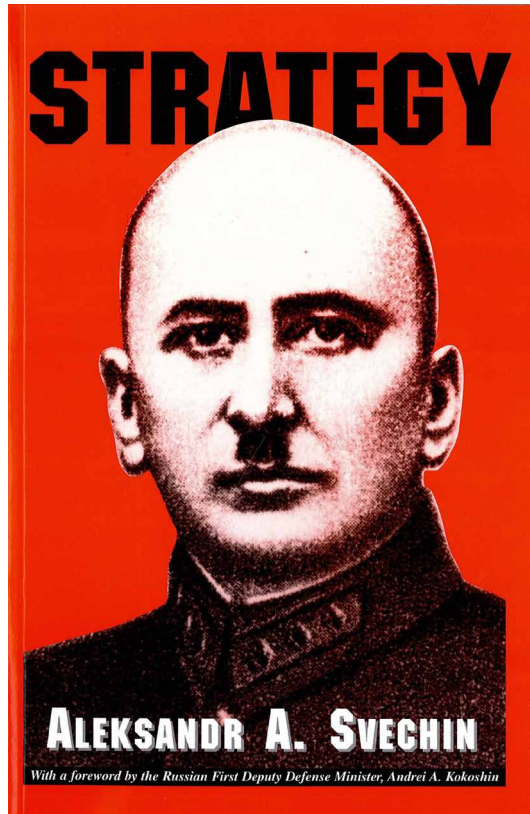

BRON HTTP://PUBL.LIB.RU

Aleksandr Svetsjin was een van de grondleggers van het operationele niveau. Hij heeft echter niet meegemaakt dat zijn theorie in praktijk werd gebracht: Stalin liet hem in 1938 executeren

te buiten met als doel de vijandelijke reserves uit te schakelen. Vooral in campagnes van het Rode Leger in 1944 en 1945 werd dit concept met succes in praktijk gebracht tegen zowel de Duitsers als de Japanners.<sup>9</sup>

#### 'Air Land Battle'

Na de Tweede Wereldoorlog duurde het bijna veertig jaar voordat de begrippen *operational art* en operationeel niveau weer expliciet werden

- 4 Teitler, G., *Inleiding militaire strategie* (Breda 1999) 279-281.
- 5 Stone, J., *Military Strategy, the politics and technique of war* (Londen 2016) 36.
- 6 Vigo, M., *Joint Operational Warfare: Theory and Practice* (Newport 2007) 27.
- 7 Glantz, D., *Soviet Military Operational Art* (Portland 1991) 23.
- 8 Frank, W. (red.), *Soviet Military Doctrine from Lenin to Gorbachev, 1915-1991* (Londen 1992) 108.
- 9 Harrison, R., *The Russian Way of War, operational art 1904-1940* (Kansas 2001) 362.

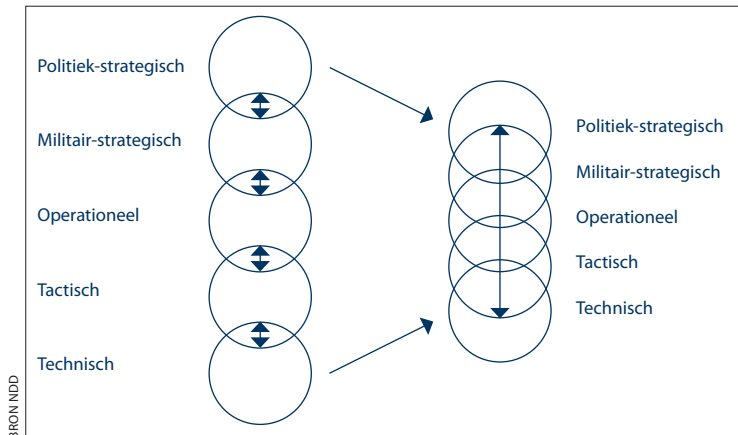

Figuur 1 Grafische weergave van strategische compressie: toenemende verwevenheid van de niveaus van militair optreden

genoemd. Begin jaren '80 namen de Amerikanen het concept van *deep operation* over en ontwikkelden het *Air Land Battle* concept. *Field Manual 100-5*, die deze doctrine beschrijft, legt het begrip *operational art* uit als: 'the identification of the enemy's operational centre of gravity and the concentration of superior combat power against that point to achieve decisive success'.<sup>10</sup> Bovendien werd beschreven hoe op het operationele niveau de synchronisatie plaatsvindt van mobiliteit en vuurkracht.

Het operationele niveau werd vervolgens binnen de NAVO geïnstitutionaliseerd als een apart niveau van oorlogvoering, inclusief een vaste positie in de commandostructuur.<sup>11</sup> Omdat dit volgens de Alliantie het niveau is waar de verschillende *components* bij elkaar komen, wordt het operationele niveau ook wel aangeduid als *Joint Forces Command*.

### Verwarring

En hier begint waarschijnlijk de verwarring over het operationele niveau. Door het te

institutionaliseren als stafslag tussen het strategische en tactische niveau, lijkt het operationele niveau afgebakend in doel en omvang. In de praktijk bestaat die afbakening echter niet zo duidelijk. Daarbij bestaan huidige militaire operaties voornamelijk uit zogenaamde *wars of choice*, wat betekent dat er geen directe (existentiële) noodzaak bestaat om deel te nemen aan een conflict. Deelname aan een dergelijke operatie, zoals bijvoorbeeld de NAVO-operatie in Afghanistan, is dan het gevolg van een bewuste politieke keuze.

Op grond van die politieke keuze is de inzet van het aantal militairen beperkt (het beruchte 'uitzendplafond') en heeft dit soort operaties te maken met grote politieke en maatschappelijke belangstelling, die soms direct ingrijpt op het tactische niveau (de '6000-mile screw driver').<sup>12</sup> Tegelijkertijd kunnen er tactische acties zijn die direct effect hebben op het strategische niveau (de 'strategic corporal').<sup>13</sup> Dit fenomeen van het in elkaar schuiven van niveaus van oorlogvoering, wordt ook wel 'strategische compressie' genoemd (zie figuur 1).<sup>14</sup> Deze strategische compressie versterkt de verwarring over het operationele niveau.

In de soms felle discussies over het wel of niet bestaan van een operationeel niveau, wordt vaak alleen gekeken naar de huidige plek in onze doctrine, in plaats van te kijken met welke gedachte het concept is ontwikkeld. Svetsjin en Isserson beschreven het operationele niveau juist als de verbinding van tactische acties met strategische doelen. De Napoleontische oorlogen, waarin strategie werd uitgevoerd door één tactische actie of campagne, was voorbij en Svetsjin en Isserson zagen het gevaar van een gebrek aan verbinding tussen het uitvoeren van gelijktijdige, grootschalige campagnes met de overkoepelende strategie. In de specifieke context van hun tijd, kwamen ze vervolgens met het begrip *operational art* en het operationele niveau van oorlog voeren.

### Doel operationele niveau

Het operationele niveau heeft dus als doel het vertalen van strategische doelen in concrete tactische opdrachten en het hieraan koppelen

10 U.S. Army. *Field Manual 100-5, Operations* (Washington, DC 1982) 2-3.

11 NAVO, AJP-01(D) Chapter 1 pt 0115, 1-5.

12 Miller, C., *The 6.000 Mile Screwdriver is Getting Longer: Washington's Strengthening Grip* (Carlisle 2012).

13 Krulak, C., 'The Strategic Corporal: Leadership in the Three Block War', *Marine Corps Gazette* 83 (1) January 1999.

14 Singer, P., 'Tactical Generals: Leaders, Technology, and the Perils of Battlefield Micromanagement'. *Air & Space Power Journal* (Summer 2009) 78-87.





De missie in Afghanistan (ISAF, 2001-2014) liet zien hoe diep het denken in niveaus in het militaire brein is verankerd.

Het ISAF-hoofdkwartier kreeg steeds meer moeite met de spagaat tussen het politiek-strategische niveau (het Pentagon en het Witte Huis) en het tactische niveau (de 'Regional Commands')

van de noodzakelijke (militaire of andere) middelen. Dit gebeurt in elke militaire operatie, ongeacht de omvang of complexiteit. Zonder het begrip 'operationeel' te noemen, vinden we dit proces van strategie vertalen naar tactische opdrachten wel terug bij de oude meesters.

Zo noemt Jomini dit proces het 'hoog-tactische niveau' en gaat Von Clausewitz uitvoerig in op het belang van samenhang tussen strategische doelen en tactische operaties. In zijn boek *Vom Kriege* beschrijft hij dit als de relatie tussen *Zweck*, *Ziel und Mittel*. Daarbij is *Zweck* de reden voor actie (het oogmerk), *Ziel* de doelstellingen die daaruit volgen en *Mittel* de middelen die daarvoor gebruikt gaan worden.<sup>15</sup> Deze begrippen werden de basis voor het *Strategic Framework*, tegenwoordig beter bekend als de relatie tussen *ends*, *ways* en *means*.<sup>16</sup>

Bij het uitvoeren van het operationele proces is *operational art* nodig. *Operational art* wordt nog

wel eens verward met creativiteit, een belangrijk militair grondbeginsel op alle niveaus, maar het is veel meer. Waar op het tactische niveau *drills*, gevechtstechnieken en gevechtsvormen zijn omschreven, is er geen blauwdruk voor het vertalen van strategische doelen naar tactische operaties. Juist op het operationele niveau komt het aan op de 'kunst' om alle beschikbare middelen (dus ook alle niet-militaire middelen en mogelijkheden) zó in te zetten dat de gewenste *end state* wordt gehaald.

## Relevantie voor huidige operaties

Als we het operationele niveau niet zien als een afgebakend niveau van commandovoering, maar als het niveau dat strategie vertaalt naar

15 Carl von Clausewitz, *On War*, Edited and translated by M. Howard and P. Paret. (Princeton 1976) 90-99.

16 Paret, P. (red.), *Makers of modern strategy, from Machiavelli to the Nuclear Age* (Oxford 1986) 206.

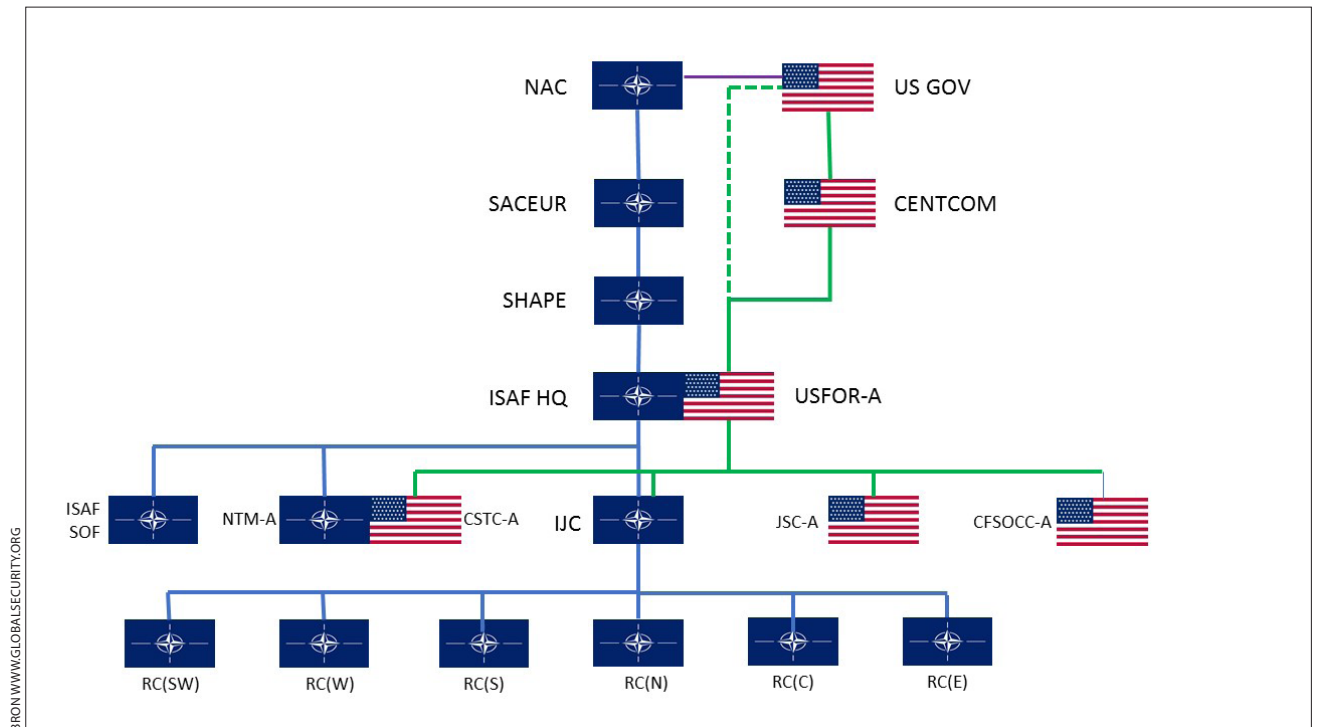

BRON: WWW.GLOBALSECURITY.ORG

Figuur 2 ISAF Command Structure 2009-2014. Formeel rapporteerde ISAF HQ aan JFC Brunssum, maar vanwege de dubbelrol als commandant van US Forces in Afghanistan had Com ISAF in praktijk vooral te maken met CENTCOM en Washington DC

tactische actie, is ook de blijvende relevantie voor huidige operaties zichtbaar. Hoe diep echter het denken in niveaus in ons militaire brein is verankerd, laat de missie in Afghanistan (ISAF, 2001-2014) zien. Tijdens deze operatie zag het hoofdkwartier van *International Security Assistance Force* (ISAF HQ) zich als een strategisch hoofdkwartier. De term die het hiervoor gebruikte was *theater strategic level*.<sup>17</sup> Dit beeld werd versterkt doordat de commandant van ISAF (COM ISAF), die formeel rapporteerde aan JFC Brunssum, ook commandant was van overige Amerikaanse eenheden in Afghanistan (zie figuur 2) en daarvoor rapporteerde aan US Central Command (CENTCOM) en regelmatig ook direct aan de Amerikaanse regering.

**Spagaat**

Omdat het ISAF HQ steeds meer moeite kreeg met de spagaat tussen het politiek-strategische niveau (in dit geval het Pentagon en het Witte Huis) en het tactische niveau (de *Regional Commands*), werd er een extra niveau gecreëerd, het *ISAF Joint Command* (IJC). Dit IJC was bedoeld om als operationeel niveau de tactische niveaus aan te sturen en ISAF HQ meer ruimte te geven om het strategische niveau in te vullen.<sup>18</sup>

In de praktijk werd het IJC echter een extra tactisch niveau, niet in de laatste plaats omdat ISAF HQ zelf zich ook regelmatig bemoeide met het tactische activiteiten, zeker als er risico op politieke schade werd verwacht. Zowel ISAF HQ als het IJC vervulden niet hun eigenlijke rol, met als gevolg frustratie op alle niveaus.<sup>19</sup> Het laat zich raden dat het debat over het bestaan van een operationeel niveau hiermee alleen maar heftiger werd.

17 Rynning, S., *NATO in Afghanistan, the Liberal disconnect* (Stanford 2012) 164-166.  
 18 Hrychuk, H., 'Decision Making at the Theatre Strategic Level: ISAF HQ'. *Journal of Military and Strategic Studies* 14 (2012) (3&4).  
 19 Klingenberg Vistisen, N., 'The Missing Operational Level: COIN, Afghanistan, and IJC'. *Small Wars Journal* 8 (2) Feb 2012.

### De Nederlandse Defensie Doctrine

Als we kijken naar de Nederlandse Defensie Doctrine (NDD), dan is het begrip operationeel ook hier uitgelegd als een afgebakend niveau. Dit is niet verwonderlijk, aangezien de NDD nadrukkelijk de NAVO-doctrine volgt. In de uitleg wordt overigens wel aandacht gegeven aan het operationele proces: *‘Op die manier verschaft het operationele niveau de koppeling tussen de militair-strategische doelstellingen en de tactische inzet van eenheden’*.<sup>20</sup>

Helaas koppelt de NDD vervolgens het operationele niveau aan uitvoering van operationele thema's, waardoor het er niet duidelijker op wordt. Even verderop onderkent de NDD wel de toenemende onduidelijkheid over de verschillende niveaus en wijt dit aan toenemende strategische compressie.<sup>21</sup>

Nu zou iemand kunnen aanvoeren dat de huidige verwarring over het operationele niveau is ontstaan doordat we al gedurende decennia alleen betrokken zijn bij *wars of choice*, die te gelimiteerd zijn in omvang van deelnemende eenheden om een operationeel niveau echt tot zijn recht te laten komen. Bij een grootschalig conflict zou de noodzaak van het operationele niveau weer direct duidelijk worden. Dit argument is echter om twee redenen niet valide.

Ten eerste is het maar zeer de vraag of het operationele niveau zoals we dit nu doctrinair hebben vastgelegd wel tot zijn recht komt in een toekomstig grootschalig conflict. De wijze van oorlog voeren is immers sterk veranderd ten opzichte van de situatie waarin Svetsjin, Isserson en Toechatsjevski nadachten over het operationele niveau.

In de tweede plaats gaat dit voorbij aan het operationele niveau als *proces*. In elke situatie waarin militaire middelen worden gebruikt, moet namelijk een vertaling plaatsvinden van strategische doelen naar tactische actie. Als dit niet gebeurt, kunnen tactische acties het strategische doel niet ondersteunen; ze kunnen dat zelfs in de weg zitten.

### Tot slot

De relevantie van het operationele niveau als afgebakend niveau van oorlogvoering, is dus betwistbaar. De relevantie van het operationele proces als essentiële stap om de (vaak abstracte en niet tijdgebonden) strategische doelen te vertalen naar concrete tactische acties,

Het is hoog tijd voor een update van ons denken over het operationele niveau

heeft echter niets aan waarde verloren. Sterker nog, juist in een steeds complexere militaire omgeving is het belangrijk ervoor te zorgen dat de juiste actie wordt gekoppeld aan de strategie, oftewel bepalen welke *ways* en *means* worden ingezet om de gestelde *ends* te halen.

Hoog tijd dus voor een update van onze officiersopleidingen om het operationele niveau weer de aandacht en plaats te geven die het verdient. ■

<sup>20</sup> Ministerie van Defensie, *Nederlandse Defensie Doctrine* (Den Haag, 2013) 107.

<sup>21</sup> *Ibid.*, 109.

# United in Defense

## *The Importance of Alliances in Air and Missile Defense*

**Today, with a still-growing partnership in the U.S. Army's Patriot program and a nascent coalition partnership with the Terminal High Altitude Area Defense (THAAD) missile system, our international air and missile defense program is larger and more capable than ever before. To remain successful however, there is still much work to be done with interoperability, modernization, and defense against future threats, including unmanned aerial systems and cruise missiles. The U.S. will once again rely heavily on the Netherlands and the other members of its international alliance of air defense partners.**

*Colonel U.S. Army Alan A. Wiernicki\**

**S**addam Hussein and the Iraqi Army surprised the world when they invaded neighboring Kuwait on August 2, 1990. Within weeks, U.S. Army Patriot missile battalions were deployed to defend key strategic assets in Saudi Arabia and Israel from attack by Iraq's Scuds and other short range ballistic missiles. With incomplete testing, unproven technology, and an inventory of only three anti-tactical ballistic missiles, the U.S. Patriot units were simply the best hope available for defense of U.S. and allied interests in the region. Iraq fired 42 Scud missiles at coalition forces during Operation Desert Storm. Critics and pundits

alike will forever debate the true effectiveness of the Patriot against Scud warheads during the Gulf War. Indeed, some have since built durable careers centered on that debate. However, during the conflict itself, the worldwide consensus was that the "mission kills" of the Patriot defenses were extremely effective. Without a doubt, that belief served to bolster the confidence of the U.S.-led multinational coalition and to discourage Saddam Hussein and the Iraqi forces.

When Desert Storm ended, it was clear to the world that the anti-ballistic missile defense mission had only just begun. It took a multinational coalition to repel Saddam Hussein's aggression, and it would take a similar alliance of nations to develop a multi-layered ballistic missile defense program. The air and missile defense alliance that resulted has seen dramatic international growth and great success since

---

\* Colonel Alan A. Wiernicki is a career Air Defense Artillery Officer in the U.S. Army. He currently serves as the Deputy Commanding Officer for the 32d Army Air and Missile Defense Command at Fort Bliss, Texas. He previously served as the commander of the 11th Air Defense Artillery Brigade at Fort Bliss, which has operated a Patriot Missile System officer exchange program with the Royal Netherlands Air Force for nearly 15 years.





PHOTO U.S. AIR FORCE

*U.S. Air Force Senior Master Sgt. James Miles of the 4409th Explosive Ordnance Disposal Branch examines the tail section of a Scud missile shot down in the desert by an MIM-104 Patriot tactical air defense missile during Operation Desert Storm*

the Gulf War, both in a deterrence role and during combat operations. Today, with a still-growing partnership in the U.S. Army's Patriot program and a nascent coalition partnership with the Terminal High Altitude Area Defense (THAAD) missile system, our international air and missile defense program is larger and more capable than ever before. To remain successful however, there is still much work to be done with interoperability, modernization, and defense against future threats, including unmanned aerial systems and cruise missiles.

## A New Alliance

The Persian Gulf War raised a worldwide awareness that hostile nations could pose a threat to their enemies with relatively inexpen-

sive ballistic missile technology. As the U.S. worked in earnest on research and development to improve technology, allied partners began to join the U.S. and take similar action. By the late 1990s, nine allied nations had become air defense partners with the U.S. Patriot program through Foreign Military Sales (FMS) initiatives. When Operation Iraqi Freedom (OIF) began in March 2003, forty U.S. Patriot firing batteries were deployed as well as twenty-two more batteries from four coalition partners. Saudi Arabia, Kuwait and Israel defended their homelands, while the Netherlands deployed three PATRIOT batteries to Turkey. All nine ballistic missiles fired from Iraq against defended areas were successfully defeated. Importantly, six were destroyed by U.S. batteries, two by Kuwait Patriot batteries; and one was successfully fired on and destroyed





PHOTO BEELDBANK NIMH

*Patriot forces from the Netherlands were part of a multinational coalition that deployed to NATO partner Turkey in 2013*

by both U.S. and Kuwaiti units. In just a little more than a decade after Desert Storm, the world no longer had to rely on untested and unproven technology as the best hope available. The new Patriot Advanced Capability three (PAC-3) missile, a kinetic, hit-to-kill missile system had been successful. More importantly, the world did not have to rely on U.S. air defenses alone to defend from ballistic missile attack. A new, combat-proven system was now available to a multinational force. The resolve of this new coalition would be tested time and again.

In 2013, the civil war in Syria led to concern for the defense of a critical NATO partner in Turkey. A multinational coalition of Patriot forces from Germany, the Netherlands, Spain and the United States responded with successful defense and deterrence for more than four years. Similarly, when the civil war in Yemen threatened the Kingdom of Saudi Arabia in 2015, Patriot units from both Saudi Arabia and

their Gulf Cooperation Council (GCC) partner, the United Arab Emirates (UAE), were deployed and continue to actively defend with remarkable success against missile attacks today. The international air and missile defense alliance has been repeatedly tested and proven in combat. The success of these partnerships is due in great part to a multilateral commitment to U.S.-based air and missile defense security assistance programs.

## Foreign Military Sales

The second war with Iraq ushered in a dramatic increase in the foreign military sales (FMS) of U.S. weapons. The sales have included Air Defense Artillery (ADA) weapons, early warning networks, and command and control systems. Foreign military sales are a critical component of U.S. national security strategy and Combatant Command theater security cooperation plans. The Defense Security Cooperation Agency (DSCA), which manages FMS for the



PHOTO U.S. ARMY, A. KERSHNER

The A4 THAAD deployed to Andersen Air Force Base, Guam in April 2013 as a part of the 94th AAMDC Task Force Talon Mission

Department of Defense, provides the following definition of FMS, “The Foreign Military Sales program is the government-to-government method for selling U.S. defense equipment, services, and training. Responsible arms sales further national security and foreign policy objectives by strengthening bilateral defense relations, supporting coalition building, and enhancing interoperability between U.S. forces and militaries of friends and allies.”<sup>1</sup>

United by the common threat of missile attack from nations such as Iran, Syria, North Korea and Russia, U.S. allies ramped up defense spending to meet their defense requirements. Their choice to partner with the U.S. is significant because in today’s global economy, many nations aggressively compete in the marketing of defense articles to our allies. The U.S. obviously prefers that allies choose American over foreign systems due to the diplomatic, military and economic advantages of such sales as well as the advantages of interoperability.<sup>2</sup>

While the U.S. FMS system is sometimes plagued by frustrating bureaucratic policies, most would likely agree that it has distinct advantages over weapons deals with other countries. While allies do have options, they typically choose the U.S. for a few key reasons, particularly when buying air and missile defense systems.

First, FMS denotes a binding contract with the U.S. Government. Once a foreign government officially requests military articles or services, DSCA notifies Congress of the sale and final approval must be given by the U.S. Department of State. Once the case is approved, the contract is managed by the U.S. government’s multi-levelled security assistance network, headed by

- 1 ‘Foreign Military Sales (FMS),’ *Defense Security Cooperation Agency*, [http://www.dsca.osd.mil/home/foreign\\_military\\_sales.htm](http://www.dsca.osd.mil/home/foreign_military_sales.htm).
- 2 ‘A Comparison of Foreign Military Sales and Direct Commercial Sales,’ *Defense Institute of Security Assistance Management Greenbook: Chapter 15*, July 30, 2012, [http://www.disam.dsca.mil/documents/greenbook/v31/15\\_Chapter\\_30-jul-2012.pdf](http://www.disam.dsca.mil/documents/greenbook/v31/15_Chapter_30-jul-2012.pdf).

DSCA. Foreign partners deal directly with the U.S. government for procurement, upgrades and maintenance contracts until the FMS case reaches its end point and is jointly terminated. The U.S. government applies the same system to program management for its partners as it does for its own weapons programs.

A second reason partners choose the U.S. is because of confidence in the U.S. military's logistics systems. As a combat proven expeditionary force, the U.S. military's lifecycle logistics network is considered to be better tested, more responsive and more reliable than the programs of other nations. Given the considerable investment involved in procurement of defense articles, most countries are averse to the risk of program cancellation or the potential scarcity of spare parts. Our allies can be assured that the U.S. military industrial complex will be there to meet their needs throughout the duration of their FMS programs.

Another key reason to choose U.S. weapons is because U.S. military forces often are already deployed with those weapons systems around the world. This has certainly been the case with U.S. Army ADA units in Europe, the Middle East and the Pacific. Forward stationed and deployed forces demonstrate U.S. commitment to defend against a common threat and give interested allied leadership an opportunity to get hands on and observe the system in a combat configuration. Likewise, the deployments allow the U.S. military the unique opportunity to showcase its firepower in a way other countries cannot. Given the historically enduring nature of U.S. air defense deployments, purchasing U.S. systems also creates the potential for long-term, bilateral training partnerships that can accelerate and improve the combat capability of both sides. Government to government contracts, reliable logistics, and the opportunity to work alongside deployed U.S. forces are key motivators in choosing the U.S. as an

*Soldiers assigned to A Battery, 5th Battalion, 7th Air Defense Artillery Brigade signal each other the area is clear while emplacing the Patriot radar set during Panther Assurance, an interoperability deployment readiness exercise at Skwierzyzna, Poland*



PHOTO U.S. ARMY P. BEHRINGER



air defense partner, therefore strengthening the greater alliance between countries.

## Economy of Force

As noted previously, there is an economic component to foreign military sales that must be acknowledged. Again, from the DSCA definition, “These sales contribute to American prosperity by improving the U.S. balance of trade position, sustaining highly skilled jobs in the defense industrial base, and extending production lines and lowering unit costs for key weapon systems.”<sup>3</sup> Once again, the Patriot missile program provides an example that benefits all U.S. partners in air defense.

Since its initial fielding to the U.S. Army in 1982, 13 nations have purchased the Patriot missile system. Partners now include the Netherlands, Germany, Japan, Israel, Saudi Arabia, Kuwait, Taiwan, Greece, Spain, Korea, the United Arab Emirates, Qatar and Poland. In addition to the FMS case for the weapon system itself, each Patriot partner also has a FMS case for what is called the International Engineering Services Program (IESP). The IESP cases are managed by the U.S. Army’s Lower Tier Project Office and the Program Executive Office—Missiles and Space. Each year, leaders from the U.S. and its partners in air defense meet in the United States to discuss the overall future of the program, including plans to share and reduce ownership costs, and to review testing plans in an effort to increase reliability and performance over time. The IESP provides a forum for partners to have an equal voice and assume a fair share in the cost of research and development and testing of the program. At the 2012 IESP, U.S. leaders reported a plan to maintain Patriot in the U.S. inventory until beyond 2040.<sup>4</sup> Sustainment of the U.S. program for another 30 years would not have been feasible without the growing alliance of missile defense partners. In fact, the UAE’s FMS case for air defense systems in 2008 led to the first new production of Patriot since a delivery to Greece in 1999 and the first international sale of the THAAD missile system. New partners lead to new production lines, increased investment in



PHOTO: ANP/AFP PHOTO/KCMA VIA KNS

North Korea displays ballistic missiles during a military parade in the capital Pyongyang marking the 105th anniversary of the birth of the late leader Kim Il-Sung, April 15, 2017

research and development, shared costs, and more rapid fielding of new technologies. Additionally, long-term sustainment of the U.S. program reassures our partners that their own programs will have the benefit of continued U.S. support.

## The Future

The Persian Gulf War served as a call for partnership, innovation and collaboration as the U.S. and its allies in air and missile defense rallied to respond to the ballistic missile threat – a mission that will continue far into the future. The missile programs of our enemies are becoming more threatening with longer ranges, maneuvering capability, and more lethal warheads. We will continue to develop our Patriot and THAAD system software and hardware technology to effectively counter those threats. However, new challenges will also face our coalition.

With our growing alliance comes an increasing challenge with international interoperability. While we share the same air defense weapons

3 “Foreign Military Sales (FMS),” *Defense Security Cooperation Agency*.

4 “Patriot International Engineering Services Program Review”, Briefing slides from the annual program review, Denver Colorado, June 4, 2012.



PHOTO: U.S. ARMY, J. LARLEE

*U.S. Forces Korea continues its progress in fulfilling the decision to install a Terminal High Altitude Area Defense (THAAD) on the Korean Peninsula*

systems, each country has its own suite of hardware and software systems for data and voice communications. Within each Geographic Combatant Command, the U.S. maintains necessarily strict requirements for data sharing and foreign disclosure of classified information. We must continue to work together on cross-domain hardware solutions as well as bilateral and multilateral policy agreements if we are ever to realize the full potential of a truly integrated air and missile defense alliance.

While the focus of the past twenty-five years has primarily been on defense against short and medium range ballistic missiles, the current proliferation of unmanned aerial systems (UAS) and cruise missiles presents new challenges to our future airspace. Small, commercially available UAS systems are already in use worldwide, primarily for reconnaissance missions. Larger UAS systems are capable of longer range surveillance and lethal attacks.

While Patriot missile forces are certainly capable of defeating these threats, the counter-UAS mission is better handled by short range air defense (SHORAD) systems. The U.S. currently has a deficit in SHORAD capacity, with programs such as the Indirect Fire Protection

Capability (IFPC), Multi-Mission Launcher (MML) and the Integrated Battle Command System currently in developmental testing. The IFPC system has multiple incremental builds, focused first on defense against UAS and cruise missiles, followed by enhanced capability against rockets, artillery and mortars. The MML will capitalize on existing Sentinel radars and a variety of available interceptors. Finally, the Integrated Battle Command System (IBCS) will allow for integration and mission command of all ADA systems, both sensor and shooter, from ballistic missile to counter-UAS defense.

The success of these developmental programs will, in great part, determine the future of U.S. Army Air Defense Artillery systems, organizational force structure and doctrine. The result promises to be a far more robust and lethal air and missile defense force that is capable of defending against all threats from the air. Of course, the U.S. will once again rely heavily on its international alliance of air defense partners, as no country can face the increasing threats alone. Working together against a common threat, the partnership of our combined force will no doubt result in the same combat proven success we have collectively achieved since Operation Desert Storm. ■



# Rusland, de NAVO en het veiligheidsdilemma

## Scenario-ontwikkeling rond de Baltische staten

Sinds het Oekraïne-conflict is de relatie tussen de NAVO en Rusland verslechterd. Deze relatie kenmerkt zich door wederzijds wantrouwen, gevoed door hard taalgebruik en de opbouw van militaire capaciteiten aan beide kanten. Om de zetten van de actoren en het wederzijdse wantrouwen te begrijpen maken we gebruik van John Herz' theorie van het veiligheidsdilemma. Duidelijk wordt dat het veiligheidsdilemma allereerst bestaat uit het dilemma van interpretatie van de intenties van de ander. Pas als men dit meent te hebben opgelost, kan men het tweede deel – het dilemma van respons – proberen op te lossen. Dit artikel laat zien dat de NAVO zowel bij de interpretatie als bij de respons blijk geeft van een 'gepaste gevoeligheid' voor het veiligheidsdilemma, zonder dat de organisatie een zwakke positie inneemt ten opzichte van Rusland.

LTZ1 B. Kerstens MSc EMSD en dr. J.E. Noll\*

Rusland heeft maximaal vijf dagen nodig om de Baltische staten te veroveren. Deze harde conclusie in het voorjaar van 2016 van de RAND-Corporation was mede een *wake-up call* voor de NAVO.<sup>1</sup> Na de Russische inval op de Krim in 2014, meende het Atlantische bondgenootschap dat de aankondiging van de *Very High Readiness Joint Task Force* (VJTF), met 5000 troepen binnen enkele dagen verplaatsbaar naar Polen, Estland, Letland en Litouwen, Rusland zou afschrikken.

### Doekje voor het bloeden?

Het RAND-rapport laat echter zien dat de opbouw van Russische strijdkrachten aan de oostflank van het bondgenootschap, en vooral rond de Baltische staten, zo ver is gevorderd dat de aangekondigde maatregelen van de kant van NAVO slechts een doekje voor het bloeden

waren. De scenario's van het rapport laten zien dat de omvangrijke *air denial*-capaciteiten en de enorme vuurkracht van de Russische artillerie de NAVO geen kans geven, tenzij de alliantie bereid is een hoge prijs te betalen en doortastender optreedt.

In het rapport is sprake van een bloedig tegenoffensief en escalatie, of een 'tijdelijk' verlies met onvoorspelbare gevolgen voor de NAVO, haar lidstaten en niet in de laatste plaats

\* Bjørn Kerstens werkt als stafofficier operaties bij het Sea Training Command van CZSK. Jörg Noll is universitair hoofddocent conflictstudies aan de Faculteit Militaire Wetenschappen van de Nederlandse Defensie Academie. Dit artikel is een bewerking van de scriptie 'De NAVO en Rusland na Oekraïne: een nieuw veiligheidsdilemma?', winnaar HDV scriptieprijs 2016.

1 D.A. Shlapak, M.W. Johnson *Reinforcing Deterrence on NATO's Eastern Flank: Wargaming the Defense of the Baltics*. (RAND Corporation 2016).



FOTO US ARMY, K.C. UPSALL

De republiek Letland werd gesticht op 18 november 1918. Tussen 1940-1941 en 1945-1991 was het land bezet en geannexeerd door de Sovjet-Unie en tussen 1941-1945 door nazi-Duitsland. De vlag toont het logo van de Letse nationale strijdkrachten

de bevolking van de Baltische staten, die al decennia onder het juk van Sovjetoverheersing moest lijden.<sup>2</sup> Het westerse bondgenootschap besloot tijdens de top in Warschau (2016) in de

## De relatie tussen de NAVO en Rusland is de laatste jaren ernstig verstoord. Escalatie, ook nucleair, ligt op de loer

Baltische staten en Polen acte de présence te geven, met in elk land 1000 militairen, de zogeheten *enhanced Forward Presence* (eFP).

Hoewel dit getal ver verwijderd is van de zeven brigades die volgens RAND het verschil kunnen maken, lijkt deze zet een signaal naar Moskou dat een aanval op de Baltische staten een aanval op het bondgenootschap is, en dat daarmee een artikel 5-procedure in werking kan worden gesteld.

### Verstoorde Oost-West verhouding

De relatie tussen de NAVO en Rusland is sinds het Oekraïne-conflict en de bezetting van de Krim in 2014 ernstig verstoord. Met de eFP als nieuwe zet van de NAVO na de Russische stationering van eenheden langs de NAVO-grenzen, lijken de Oost-West verhoudingen steeds verder terug te keren naar een soort Koude Oorlog.

De spanningen begonnen eigenlijk al veel eerder. Rusland geeft aan dat zijn handelen een direct antwoord is op de dreigingen vanuit het Westen, met name op de verdere uitbreidingen van de NAVO. Zoals vermeld, besloot het bondgenootschap tijdens de top in Wales (2014) tot maatregelen, waaronder de oprichting van de VJTF als onderdeel van het *Readiness Action Plan* (RAP).<sup>3</sup>

Dit werd op zijn beurt weer door Rusland als provocatief ervaren en lokte bij dit land verschillende reacties uit, wat het risico van geweldsescalatie aanzienlijk deed toenemen. Hiertoe behoorden onaangekondigde groot-schalige oefeningen dichtbij de NAVO-grens, het verhogen van het defensiebudget tot bijna 4,5 procent, de reeds genoemde omvangrijke opbouw van wapens in de nabijheid van de Baltische staten en – recentelijk – Ruslands assertieve optreden in het Syrië-conflict,<sup>4</sup> dat al tot spanningen heeft geleid met onder andere NAVO-lid Turkije.

### Wederzijdse provocaties

Het lijkt erop dat beide actoren elkaar wederzijds provoceren en dat escalatie, ook nucleair, op de loer ligt door onder meer Iskander-raketten, gestationeerd in Kaliningrad. Net als tijdens de Koude Oorlog worden beide kampen door hun gedrag geconfronteerd met onzekerheid over de intenties en doelen van de ander.

<sup>2</sup> Ibid.

<sup>3</sup> NAVO, Wales Summit Declaration. 5 september 2014a, van NATO Newsroom: [http://www.nato.int/cps/en/natohq/official\\_texts\\_112964.htm](http://www.nato.int/cps/en/natohq/official_texts_112964.htm).

<sup>4</sup> T. Frear *Anatomy of a Russian Exercise*. Zie: [http://www.europeanleadershipnetwork.org/anatomy-of-a-russian-exercise\\_2914.html](http://www.europeanleadershipnetwork.org/anatomy-of-a-russian-exercise_2914.html); IISS *The Military Balance 2016* International Institute for Strategic Studies, The Military Balance 116 (1) 5.

Daar waar president Poetin Rusland met harde hand leidt, lijkt de NAVO, met 28 leden die regelmatig uiteenlopende percepties en interpretaties van veiligheidsdreigingen hebben, maar met moeite een duidelijk antwoord op het gedrag van Rusland te kunnen formuleren.

De zeer dubbelzinnige opmerkingen van de Amerikaanse president Trump over zijn Russische ambtsgenoot lijken de verscheidenheid binnen het bondgenootschap te versterken.

Hierbij speelt ook een grote rol dat veel voormalige Oostbloklanden duidelijke signalen willen afgeven, terwijl andere landen de ‘Russische beer’ niet te veel willen provoceren, of zelfs het handelsbelang vooropstellen. Mede hierdoor kenmerkt het beleid van de NAVO zich door incoherente strategische communicatie en onzekerheid. Een voorbeeld hiervan is het afwijzen van permanente stationering van 10.000 militairen in Polen – zoals door de oosterse bondgenoot met grote nadruk

gevraagd – en tegelijkertijd weinig geloofwaardige, veelal symbolische maatregelen, zoals de VJTF.<sup>5</sup>

#### Opzet artikel

Het lijkt erop dat Rusland een strategische voorsprong op de NAVO heeft en het Atlantische genootschap alleen vanuit een positie van zwakte kan reageren. Bovendien, aldus RAND, kan de NAVO niet ‘... *successfully defend the territory of its most exposed members*’.<sup>6</sup> Hoe is dit gedrag van de NAVO te verklaren en wat betekent dit voor de toekomstige relatie tussen het bondgenootschap en Rusland? Wij willen deze centrale vraag beantwoorden aan hand van de Baltische staten als voorbeeld, en de maatregelen die het Westen neemt om deze staten tegen Rusland te beschermen.

- 
- 5 Zie: <http://www.telegraph.co.uk/news/worldnews/europe/ukraine/10737838/Ukraine-crisis-Poland-asks-Nato-to-station-10000-troops-on-its-territory.html>; AIV *Instabiliteit rond Europa: confrontatie met een nieuwe werkelijkheid*. Nr. 94 (april 2015) 22-23.
- 6 D.A. Shlapak, M.W. Johnson Rand 2016.

Nederland leverde in het voorjaar van 2017 vier F-16's ter verdediging van het luchtruim boven de Baltische staten



FOTO: MCD, G. VAN ES

Daarnaast gebruiken we als analysekader het concept van het veiligheidsdilemma. Om het handelen vanuit onzekerheid van twee of meer antagonisten en hun wederzijdse beïnvloeding te kunnen verklaren, ontwikkelden John Herz en Herbert Butterfield los van elkaar in de jaren 1950 een theorie, waaraan Herz als eerste dit begrip koppelde.<sup>7</sup>

In het kort komt het erop neer dat het veiligheidsdilemma uit twee dilemma's bestaat: het dilemma van interpretatie van het gedrag van de ander, en het dilemma van respons, oftewel: hoe te reageren als men denkt het eerste dilemma te hebben opgelost? Een van de gevolgen van misinterpretatie of verkeerde reactie kan dan de zogeheten veiligheidsparadox zijn: het bewapenen van de één leidt tot een gevoel van onveiligheid bij de ander, die zich op zijn beurt weer bewapent. Dit kan uiteindelijk leiden tot een gewapend conflict of zelfs een oorlog, terwijl beide partijen juist op zoek waren naar meer veiligheid.

#### Doel artikel

Wij streven met dit artikel drie doelen na. Ten eerste willen wij de Russische acties en die van het Westen als het gaat om de Baltische staten met de theorie van het veiligheidsdilemma verklaren. De relatie tussen het Westen en Rusland is namelijk te ingewikkeld om alleen met behulp van lessen uit de (recente) Europese geschiedenis te begrijpen. Ook strategisch-operationele scenario's schieten tekort, indien zij de politieke component veronachtzamen.

In de tweede plaats willen wij laten zien dat een combinatie van realistische en constructivistische theorie een grote toegevoegde waarde kan hebben bij scenario-ontwikkeling op politiek-strategisch niveau. En ten derde willen



FOTO: US DEPARTMENT OF DEFENSE

Vier multinationale bataljons worden ingezet in Polen en de drie Baltische

we de gelegenheid te baat nemen om de oorspronkelijke betekenis van het begrip 'veiligheidsdilemma' bij een breder publiek onder de aandacht te brengen.<sup>8</sup>

Omdat dit begrip centraal staat, leggen we allereerst de achterliggende theorie verder uit. Daarmee ontwikkelen we vervolgens vier scenario's voor de toekomstige relatie tussen beide actoren: realistisch, liberaal, constructivistisch en fatalistisch. Het eerste en het laatste scenario leidt tot een veiligheidsparadox, zij het door een verkeerde interpretatie (realistisch) of door een verkeerde respons (fatalistisch).

Met behulp van de scenario's analyseren we tot slot de relatie tussen de NAVO en Rusland in de afgelopen twee jaar, waarbij de nadruk op het

7 K. Booth, N. Wheeler, *The security dilemma; fear, cooperation and trust in world politics* (New York, Palgrave MacMillan, 2008) 21. Voor een kort overzicht over leven en werk van Herz zie J. Puglierin 'Towards Being a "Traveller between All Worlds"' in *International Relations*, 22 (2008) (4), 419–425. Zoals bij zoveel Duitsers die tijdens het nazi-regime naar de VS emigreerden, wordt de wetenschapsbeoefening van Herz beïnvloed door de oude Europese tradities en de ideeën die in de nieuwe wereld leefden.

8 Dat dit zelfs onder specialisten nog vaak het geval is, bewijst de HCSS Strategic Monitor 2016. Ook daar heerst nog enige verwarring over het begrip (HCSS, 2016, 51).





landen, die daarom vroegen bij de NAVO-top in Warschau

handelen van de NAVO ligt. We laten daarbij zien dat de kritiek, ook van de kant van het RAND-rapport, dat de NAVO in de Baltische staten niet doortastend optreedt tegenover Rusland, enige nuancering behoeft.<sup>9</sup>

## Het veiligheidsdilemma

Het veiligheidsdilemma confronteert besluitvormers binnen staten (of binnen een alliantie zoals de NAVO) met twee fundamentele onzekerheden. Ten eerste de onzekerheid over 'de ware' intenties of plannen en motieven van een andere staat (*The Other Minds Problem*), zelfs ondanks eerdere goede ervaringen.<sup>10</sup> Ten tweede worstelen besluitvormers met de dubbelzinnigheid van militaire capaciteiten (wapens), doordat veel defensieve systemen ook offensief inzetbaar zijn.<sup>11</sup>

De onzekerheden worden verder versterkt door de zogeheten *future uncertainty*: hoewel de intenties en capaciteiten op korte termijn soms redelijk in te schatten zijn, is de verdere toekomst onvoorspelbaar door wisselingen van beleid en leiderschap, niet alleen in dictaturen, zoals Noord-Korea, maar ook in democratieën.<sup>12</sup>

Een voorbeeld zijn de recente nationalistische bewegingen in Europa, zoals in Hongarije en Polen, die eenmaal aan de macht het beleid op veel terreinen drastisch kunnen veranderen. Maar ook aan een Rusland zonder Poetin, met allicht een machtsvacuüm en als gevolg daarvan mogelijk oorlogen om de macht, durft op dit moment nog niemand te denken. Deze onzekerheden kunnen leiden tot een gevoel van angst en onveiligheid. Ze resulteren in een tweetal dilemma's.

### Het dilemma van interpretatie

Ten eerste het dilemma van interpretatie. Absolute veiligheidsgaranties bestaan niet. Een staat zal dus zelf een inschatting moeten maken over de motieven, intenties en capaciteiten van de ander. Zijn de waargenomen handelingen en militaire middelen puur defensief en beoogt de andere partij haar eigen veiligheid te waarborgen? Of streeft de andere partij naar een machtsoverwicht en probeert zij een voordelige uitgangspositie op te bouwen? Is de ander goed- of kwaadwillend?

Wanneer de andere staat aantoonbaar offensieve intenties heeft, dan is er geen sprake meer van een dilemma van interpretatie. Dan resteert slechts de strategische uitdaging hoe de staat zich daartegen kan verdedigen.<sup>13</sup> Het

9 Wij willen trouwens bij voorbaat duidelijk maken dat het zich inleven in de intenties van de ander niet gelijkgesteld mag worden aan begrip opbrengen voor de ander, maar dat het een onmisbaar onderdeel moet zijn van strategische planning.

10 K. Booth, N. Wheeler 27, 58-61. Men is niet in staat in het hoofd van de ander te kijken en zo veronderstelt men gauw wat de intenties van de ander zijn, in plaats van ze te kennen. Het doet enigszins denken aan een bepaalde vorm van groepsdenken, het Abilene-paradox, waar het individu zich confirmeert aan de groep omdat het denkt dat de eigen voorkeur haaks staat op die van de groep.

11 Ibid., 42-50.

12 Ibid., 40.

13 Ibid., 9.





FOTO US NAVY, J. BENNETT

Het Nederlandse fegat Evertsen en de onderzeeboot Dolfijn voeren maritieme operaties uit tijdens de multinationale oefening Baltic Operations (BALTOPS), 2013

blijft echter lastig te beoordelen of een staat daadwerkelijk kwaadwillende bedoelingen heeft of niet.

#### Het dilemma van respons

Ten tweede bestaat er het dilemma van respons. Mocht de ene partij in staat zijn het gedrag van de ander te kunnen interpreteren, dan rijst de vraag hoe daarop te reageren, gegeven de gepercipieerde dreiging: afschriking of juist geruststelling? Welke signalen moet de staat communiceren en hoe interpreteert de andere staat deze vervolgens?

Bij misplaatst vertrouwen bestaat het risico op *coercion*, waarbij de ander door middel van intimidatie en dreiging zijn wil kan doordrukken. Een voorbeeld hiervan is het *appeasement*-beleid dat Groot-Brittannië ten opzichte van Duitsland voerde in de Tweede Wereldoorlog.<sup>14</sup>

Bij misplaatst wantrouwen bewapent een staat zich tegen een irreële dreiging. De andere staat kan dit vervolgens interpreteren als bedreigend en bewapent zich ook, waarmee het beeld voor de eerste bevestigd lijkt. Zo creëren beide partijen in hun zoektocht naar meer veiligheid onbedoeld een grotere onveiligheid, wat kan

leiden tot een wapenwedloop en conflict: de veiligheidsparadox.

Door de Tweede Wereldoorlog en de aanloop naar de Koude Oorlog trok het veiligheidsdilemma vanaf de jaren '50 de aandacht van veel academici. Tot op de dag van vandaag bestaat er discussie over aard en oorzaak van dit dilemma. Zo beschouwen realisten anarchie, dus de afwezigheid van een hogere macht dan de staat, als de fundamentele en onoverkomelijke bron van angst en onzekerheid. De zogeheten 'constructivisten' erkennen anarchie wel, maar beschouwen dit als een geconstrueerd idee (en dus niet als fundamenteel aanwezig). Angst en onzekerheid komen dus volgens constructivisten voort uit identiteiten en tegengestelde waarden die staten zichzelf en elkaar toekennen.<sup>15</sup> Deze zijn dan ook veranderlijk.

#### Onzekerheid

Onzekerheid – het centrale thema van het veiligheidsdilemma – biedt echter geen alomvattende verklaring voor onveiligheid en conflict of agressief gedrag van staten. Staten kunnen diverse alternatieve redenen hebben om zich te bewapenen en agressieve handelingen uit te voeren. Zo kunnen staten elkaar onder druk zetten of elkaar aanvallen op puur rationele of emotionele gronden, zoals bijvoorbeeld de toegang tot hulpbronnen of uit frustratie en wraak.

14 Ibid., 32.

15 Ibid.

Aan de andere kant hoeft onzekerheid ook niet te betekenen dat samenwerking of vreedzame co-existentie per definitie onmogelijk is. Staten kunnen bijvoorbeeld een zogeheten ‘gevoeligheid voor een veiligheidsdilemma’ ontwikkelen.<sup>16</sup> Daarmee proberen zij zich te verplaatsen in de angsten en motieven van de ander, waarmee ze onderling wantrouwen en onzekerheid kunnen beperken en een meer coöperatieve beleidskeuze mogelijk is. Een bekend voorbeeld is hervormingspolitiek (perestrojka) en het glasnost-concept van Gorbatsjov.<sup>17</sup> Dit leidde uiteindelijk tot een toenadering tussen de twee machtsblokken en heeft het veiligheidsdilemma verzacht.



Figuur 1 Het veiligheidsdilemma bevindt zich in het gebied van onzekerheid binnen het spectrum van wantrouwen, vertrouwen, machtsmaximalisatie en samenwerking

**Schemergebied**

Onzekerheid betekent niet automatisch onveiligheid, noch is het een absoluut begrip.<sup>18</sup> Het veiligheidsdilemma bevindt zich in het schemergebied tussen absoluut wantrouwen en absoluut vertrouwen. En tussen onbetwistbare machtsmaximalisatie en onvoorwaardelijke samenwerking. Datzelfde geldt voor afschrikking en geruststelling: afschrikking gaat altijd gepaard met een bepaalde mate van geruststelling. Dat beperkt het risico op onbedoelde escalatie.<sup>19</sup>

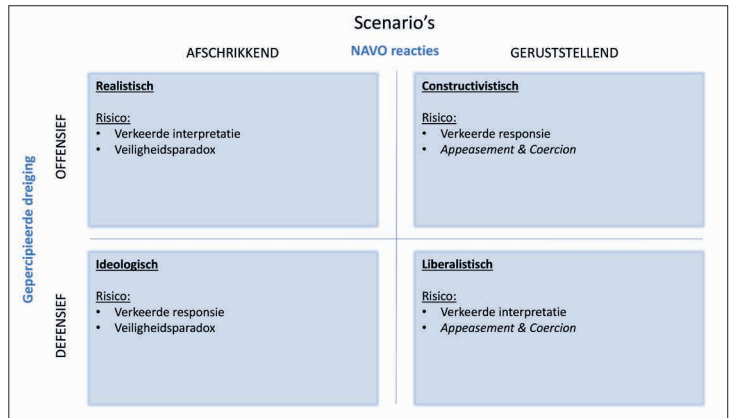

Figuur 2 Onzekerheid en veiligheidsdilemma – vier mogelijke scenario's voor de NAVO

Figuur 1 laat de glijdende schaal zien tussen deze componenten. De balans tussen afschrikking en geruststelling hangt af van de mate van vertrouwen in de ander. Bij een sterke mate van wantrouwen hebben beide staten trouwens niet door dat zij met een veiligheidsdilemma geconfronteerd zijn, omdat de negatieve intenties van de ander overdreven worden geïnterpreteerd, terwijl het eigen gedrag, ook voor de ander, als duidelijk en voorspelbaar wordt geduid.<sup>20</sup>

**Afschrikken of geruststellen? Vier scenario's**

De houding van staten en hun interpretatie van het gedrag van de ander variëren van absoluut wantrouwen tot vreedzame samenwerking. Wij introduceren vier mogelijke scenario's, mede gebaseerd op het werk van Booth en Wheeler, en aangevuld met andere theoretische perspectieven binnen internationale veiligheidsstudies,

die helpen de relatie tussen de NAVO en Rusland te analyseren: fatalistisch, realistisch, liberaal en constructivistisch (zie figuur 2).

**I Fatalistisch scenario**

Essentieel is hierbij het idee dat anarchie, wantrouwen en zelfredzaamheid structureel verankerde principes zijn die het gedrag van staten verklaren.<sup>21</sup> Relaties worden door de

16 Booth en Wheeler: 7, 40, 167.  
 17 Ibid., 145-158. Gorbatsjov steunt tegenwoordig het beleid van Poetin blijkbaar. Vgl. L. Starink, *De schaduw van de grote broer* (Amsterdam, Atlas Contact Uitgeverij, 2015).  
 18 K. Booth, N. Wheeler, 'Uncertainty' in P.D. Williams (ed.) *Security Studies: An Introduction* (London/New York, Routledge, 2013) 138.  
 19 HCSS 2016: 46  
 20 E. Visser, I. Duyvensteyn 'The Irrelevance of the Security Dilemma for Civil Wars', *Civil Wars* 16 (2014) (1) 67.  
 21 K. Booth, N. Wheeler (2008) 34-38.



FOTO NAVO

De NAVO heeft de afgelopen jaren moeite met het inschatten van de Russische intenties en motieven. In Letland wordt de NAVO-missie 'enhanced Forward Presence' geleid door Canada, in samenwerking met Albanië, Italië, Slovenië en Spanje

actoren als *zero-sum games* gedefinieerd: winst (relatief of absoluut) van de één betekent automatisch verlies voor de ander.

Voor de relatie tussen het bondgenootschap en Rusland kan het gevolg zijn dat de NAVO de Russische intenties weliswaar als defensief interpreteert, maar dat ze Rusland fundamenteel wantrouwt en daarom een beleid van afschrikking voert. Daarbij bestaat het risico op een veiligheidsparadox. De NAVO interpreteert de Russische intenties weliswaar correct, maar maakt een verkeerde strategische keuze. Daardoor kan de NAVO-houding te agressief lijken, wat Rusland dwingt tot verdere bewapening. Het dilemma van respons biedt dan een verklaring.

## II Realistisch scenario

Het realistische scenario is gebaseerd op het defensief realisme en voorziet dat er manieren

bestaan om de veiligheid te verbeteren, hoewel het veiligheidsdilemma altijd zal blijven bestaan.<sup>22</sup> In dit scenario ziet de staat het gevaar van machtsmaximalisatie,<sup>23</sup> maar zijn in staat om als alternatief een mate van 'gevoeligheid voor het veiligheidsdilemma' te ontwikkelen.<sup>24</sup>

Voor ons onderzoek betekent dit dat de NAVO de Russische intenties als offensief interpreteert en een beleid van afschrikking hanteert waarmee het Rusland naar de onderhandelings-tafel probeert te dwingen. Daarbij bestaat het risico op een veiligheidsparadox. De NAVO interpreteert de Russische signalen dan verkeerd, waardoor haar beleid van afschrikking als agressief en beeldbevestigend overkomt op Rusland. Het dilemma van interpretatie wordt niet opgelost.

## III Liberaal scenario

In dit scenario is samenwerking mogelijk, ook al is de wereld anarchistisch (er bestaat geen hogere autoriteit dan de soevereine staat, die de naleving van regels en afspraken kan afdwingen). Men interpreteert het gedrag van

22 Ibid., 89, 93, 96, 104-106.

23 S. Tang, *A theory of security strategy for our time; defensive realism* (New York, Palgrave MacMillan, 2010), 16 en 19.

24 K. Booth, N. Wheeler (2008) 7, 40, 167.

de ander niet als offensief en gaat ervan uit dat, ondanks het verschil in systemen en waarden, vreedzame co-existentie mogelijk is.

In dit geval is het voorstelbaar dat de NAVO de Russische intenties als defensief interpreteert en een beleid van geruststelling hanteert. Hierdoor bestaat wel het risico op *appeasement*. Rusland kan de druk op de NAVO verder opvoeren (*coercion*). Het dilemma van interpretatie biedt dan een verklaring voor de uitkomst.

#### IV Constructivistisch scenario

Het uitgangspunt in dit scenario is een *positive-sum* benadering, waarin veiligheid niet in relatieve maar in absolute termen wordt uitgedrukt. Daardoor kunnen veiligheids-gemeenschappen, zoals de EU, ontstaan.<sup>25</sup> De NAVO interpreteert in dit scenario de Russische intenties als offensief, maar hanteert desondanks een beleid van geruststelling. Daarmee beoogt zij escalatie te voorkomen. Ook hierbij bestaat echter het risico op *appeasement*. De NAVO interpreteert dan de Russische intenties correct, maar maakt een verkeerde strategische keuze. Daardoor kan Rusland de druk op de NAVO verder opvoeren (*coercion*). Het dilemma van respons biedt dan een verklaring.

#### Subtiele verschillen

Op het eerste gezicht lijken de vier scenario's maar weinig van elkaar te verschillen. Het zit hem echter juist in de twee vormen van dilemma – interpretatie en respons –, die niet alleen helpen de zetten van de actoren te analyseren, maar vooral helpen het juiste gedrag te bepalen en aanbevelingen te doen.

In het vervolg van dit artikel letten we bij de analyse van het dilemma van interpretatie erop of de alliantie een duidelijk dreigingsbeeld van Rusland geeft en of ze een onderscheid maakt in defensieve dan wel offensieve intenties en capaciteiten. Tevens beschouwen we of de NAVO het gedrag van Rusland bekijkt vanuit *future uncertainty* of structureel door een negatieve bril. Het NAVO-dreigingsbeeld hoeft overigens niet overeen te komen met de daadwerkelijke dreiging. Dat is inherent aan

het concept van het veiligheidsdilemma: onzekerheid over de ware intenties en motieven van de andere partij.

Voor het dilemma van respons letten we op de aard van het NAVO-beleid en de signalen die de organisatie afgeeft en hoe deze passen bij de dreigingsperceptie. In hoeverre zijn de signalen geloofwaardig voor de eigen veiligheid en in hoeverre zijn ze bedreigend voor Rusland? Wordt de NAVO geconfronteerd met een dilemma van respons? Welke balans kiest zij tussen afschrikking en geruststelling? Kortom: zijn de keuzes van de NAVO rationeel en verklaarbaar?

Daarnaast is voor het onderzoek de aard van de machtsmiddelen (defensief-offensief) relevant; de gevoeligheid voor het veiligheidsdilemma (dus de vraag of de NAVO Ruslands interpretatie van de situatie erkent); normen en waarden, met andere woorden: stigmatiseert de NAVO Rusland, ook ideologisch? Of benadrukt de NAVO gezamenlijke belangen? Tot slot komt de aard van communicatie (afschrikking of coöperatief) aan de orde.<sup>26</sup>

#### NAVO's dilemma van interpretatie

Het lijkt erop dat de Russische motieven en intenties voor de NAVO de afgelopen jaren steeds moeilijker in te schatten zijn. De vraag rijst of de massieve opbouw van militaire capaciteiten offensief dan wel defensief is. Het dilemma hangt uiteraard nauw samen met de Russische strategische communicatie en hybride oorlogvoering, waarvan het Krim-conflict en de Russische reacties op het JIT-rapport over vlucht MH17 de meest recente voorbeelden zijn.<sup>27</sup>

25 Ibid., 171.

26 G. Diesen, *EU and NATO relations with Russia after the collapse of the Soviet Union* (Farnham, Ashgate Publishing Limited, 2015) 7; K. Booth, N. Wheeler 2008: 131-135, 165-169.

27 A.J.C. Selhorst, 'Russia's Perception Warfare: The development of Gerasimov's doctrine in Estonia and Georgia and its application in Ukraine', *Militaire Spectator* 185 (2016) (4) 148-164. N. Maliukevičius, 'The Roots of Putin's Media Offensive in the Baltic States: Learning Lessons in Counterstrategies' in K. Redłowska, *Baltic Visions: European Cooperation, Regional Stability* (Polish Government 2015) 32-43.





FOTO NAVO

De Russische minister van Buitenlandse Zaken Sergej Lavrov spreekt de NAVO toe. Rusland beschouwt de NAVO als een politiek-militair verlengstuk van de VS, maar niet expliciet als gevaar

Zoals wij zullen laten zien, verwacht de alliantie geen onmiddellijke grootschalige dreiging van Rusland tegen het bondgenoot-

schap. Anderzijds sluit zij een hybride dreiging tegen post-Sovjetstaten, en met name de Baltische staten, niet uit. De NAVO beschouwt de Russische motieven en capaciteiten in ieder geval niet als defensief.

Deze beoordeling kwam in een stroomversnelling door het reeds genoemde rapport van de RAND-Corporation. Wij zullen dan ook niet uitgebreid ingaan op de interpretatie van de Russische capaciteiten, maar in het kort laten zien dat het bondgenootschap ervan uitgaat dat Rusland offensief handelt. Het dilemma zit hem dan voornamelijk in de vraag hoe te handelen.

### Russische motieven

Zowel Poetin als de NAVO geven aan dat Rusland op zoek is naar een sterkere machtspositie en een eigen invloedsfeer om vanuit eigen normen en waarden richting te kunnen geven aan de toekomst.<sup>28</sup> Alleen over de motieven die daaraan ten grondslag liggen, verschillen Rusland en de NAVO van mening. Rusland beschouwt de NAVO als een politiek-militair verlengstuk van de VS, maar niet expliciet als gevaar.<sup>29</sup>

In het Russische beleid bestaat trouwens een nuanceverschil tussen 'dreigingen' en 'gevaren': dreigingen zijn volgens Russische zienswijze factoren die tot een gewapend conflict kunnen leiden; gevaren zijn situaties die tot een dreiging kunnen leiden.<sup>30</sup>

De Russische buurlanden zijn vanuit politiek-historisch perspectief altijd in bepaalde mate met Rusland verbonden geweest.<sup>31</sup> Nog steeds leven er in de Russische buurlanden veel Russische minderheden, wat als belangrijke reden is aangevoerd voor het optreden op de Krim, en zijn deze landen volgens Poetin onlosmakelijk verbonden met Rusland.<sup>32</sup> Behalve kritiek op het arrogante westerse beleid van inmenging in enkele post-Sovjetstaten en informatie- en cyberoperaties gericht tegen de Russische bevolking in deze staten,<sup>33</sup> heeft Rusland behoefte de eigen invloedsfeer te versterken doordat het zich door de EU en de NAVO buitengesloten voelt.<sup>34</sup>

- 28 BBC *Putin deplors collapse of USSR*. (2015) Zie: <http://news.bbc.co.uk/2/hi/europe/4480745.stm>. A. Vershbow, *Security challenges in the Baltic region in the perspective of the Wales NATO Summit*. 18-9-2014a. Zie: [http://www.nato.int/cps/en/natohq/opinions\\_113113.htm?selectedLocale=en](http://www.nato.int/cps/en/natohq/opinions_113113.htm?selectedLocale=en); *NATO and Russia: a new strategic reality*, 2 september 2014b. Zie: [http://www.nato.int/cps/en/natohq/opinions\\_112406.htm](http://www.nato.int/cps/en/natohq/opinions_112406.htm); *Prospects for NATO-Russia relations*. 2 februari 2015a. Zie: [http://www.nato.int/cps/in/natohq/opinions\\_117055.htm](http://www.nato.int/cps/in/natohq/opinions_117055.htm); *ESDP and NATO: better cooperation in view of the new security challenges*, 5 maart 2015b. Zie: [http://www.nato.int/cps/in/natohq/opinions\\_117919.htm?selectedLocale=en](http://www.nato.int/cps/in/natohq/opinions_117919.htm?selectedLocale=en).
- 29 S. Lavrov *Address by Russian Foreign Minister Sergey Lavrov to the 69th session of the UN General Assembly*, New York, 27 september 2014. Zie: [http://archive.mid.ru//brp\\_4.nsf/0/CDEA7854FF002B5A44257D62004F7236](http://archive.mid.ru//brp_4.nsf/0/CDEA7854FF002B5A44257D62004F7236); NATO Brussels Forum, *Zero-Sum? Russia, Power Politics, and the post-Cold War Era*. 20 maart 2015. Zie: [http://www.nato.int/cps/en/natohq/opinions\\_118347.htm?selectedLocale=en](http://www.nato.int/cps/en/natohq/opinions_118347.htm?selectedLocale=en)
- 30 P. Sinovets, B. Renz, *Russia's 2014 Military Doctrine and beyond: threat perceptions, capabilities and ambitions*, geraadpleegd op 15 februari 2016, NATO Defence College - Research and Publications: <http://www.ndc.nato.int/news/news.php?icode=8302015>; Carnegie Endowment *Russia Military Doctrine 2010*. 5 februari 2010. Zie: [http://carnegieendowment.org/files/2010russia\\_military\\_doctrine.pdf2010](http://carnegieendowment.org/files/2010russia_military_doctrine.pdf2010); Russische Regering *The military doctrine of the Russian Federation*. 25 december 2014. Zie: <http://rusemb.org.uk/press/2029>.
- 31 J. Sherr, *The New East-West discord: Russian Objectives, Western Interests*. 22 december 2015. Zie: <http://www.clingendael.nl/publicatie/new-east-west-discord-russian-objectives-western-interests>, 16-18, 33.
- 32 V. Poetin 2014a, maart 18). *Address by President of the Russian Federation*. 18 maart 2014. Zie: <http://en.kremlin.ru/events/president/transcripts/statements/20603>.
- 33 O. Olikier *Unpacking Russia's New National Security Strategy*. 7 januari 2016. Zie: <http://csis.org/publication/unpacking-russia-new-national-security-strategy>; D. Trenin 2014: *Russia's New Military Doctrine Tells It All*. Zie: 16 <http://carnegie.ru/2014/12/29/2014-russia-s-new-military-doctrine-tells-it-all/ijtl>.



FOTO MINISTERIE VAN DEFENSIE LITOUWEN

Litouwse militairen tijdens de multinationale oefening BALTOPS. Moskou vreest dat de NAVO Rusland tracht te omsingelen, verlammen en isoleren

Ook militair voelt Rusland zich bedreigd. Zo vreest het dat de NAVO Rusland tracht te omsingelen, verlammen en isoleren. Rusland percipieert daarbij een aantal militaire gevaren: uitbreiding van NAVO's militaire infrastructuur, de verstoring van de nucleaire balans door het *Balistic Missile Defence*-programma en de ontwikkeling van strategische conventionele precisiewapens.<sup>35</sup>

Zowel de westerse interventies van de afgelopen jaren als de NAVO-oefeningen nabij de Russische grens versterken dit gevoel.<sup>36</sup> Rusland gebruikt de gepercipieerde dreiging vanuit de NAVO als defensief motief voor een assertiever optreden.

De NAVO bestempelt de Russische gepercipieerde dreiging als een mythe, die de meer machtspolitieke motieven verhult.<sup>37</sup> Het

assertieve Russische beleid dient volgens plaatsvervangend secretaris-generaal van de NAVO Vershbow vooral ter versteviging van Poetins positie.<sup>38</sup> Poetin wil het patrimoniale systeem dat hij heeft gecreëerd en de macht die hij daaraan ontleent in stand houden.<sup>39</sup> Hij beschouwt de westerse invloed op de Russische bevolking als een ondermijning van zijn gezag. De NAVO betwist daarmee de defensieve aard

34 NATO Brussels Forum *Zero-Sum? Russia, Power Politics, and the post-Cold War Era*. 20 maart 2015. Zie: [http://www.nato.int/cps/en/natohq/opinions\\_118347.htm?selectedLocale=en](http://www.nato.int/cps/en/natohq/opinions_118347.htm?selectedLocale=en).

35 Russische Regering (2014), 12d, 12j; O. Oliker 2016.

36 Rustrans *Russia's National Security Strategy to 2020*. 12 mei 2009. Zie: <http://rustrans.wikidot.com/russia-s-national-security-strategy-to-2020> p. pt. 17; Russische Regering (2014) 12a.

37 NAVO *NATO-Russia relations: the facts*. 17 december 2015a. Zie: [http://www.nato.int/cps/en/natohq/topics\\_111767.htm](http://www.nato.int/cps/en/natohq/topics_111767.htm).

38 A. Vershbow, 2014b; A. Vershbow, 2014a.

39 J. Sherr (2015) 18-20.





FOTO MINISTERIE VAN DEFENSIE ESTLAND

Een Amerikaanse A-10 landt op een snelweg in Estland, tijdens een oefening in 2016. Estland, de kleinste van de Baltische staten, onderscheidt zich van de andere Baltische staten door de taal, die Finoegrisch is en niet Baltisch

van de Russische motieven en plaatst deze juist in het spectrum van assertief tot agressief.

### Russische intenties

Het Russische beleid omschrijft niet alleen de gepercipieerde dreigingen, maar ook de Russische intenties en reacties hierop. Rusland wil de Amerikaanse hegemonie doorbreken en streeft naar een nieuwe multipolaire wereldorde en het herstel van 'Groot Ruski'.<sup>40</sup> Rusland ziet voor zichzelf een rol als grootmacht weggelegd, met eigen invloedssferen, onafhankelijk van westerse normen en waarden, maar binnen het speelveld van de VN.

Rusland wil dit bereiken door regionale samenwerking en het versterken van zijn economie.<sup>41</sup> De Russische wapenindustrie staat daarbij centraal. Samenwerking met het Westen is alleen mogelijk wanneer dat Russische belangen dient. Ondanks deze consistente Russische lezing is de NAVO toch onzeker over de Russische intenties. Deze onzekerheid is vooral impliciet te herleiden uit drie Russische beleidskenmerken die de NAVO bij herhaling als zorgelijk bestempelt: onduidelijkheid, onvoorspelbaarheid en onbetrouwbaarheid.

### Retoriek versus beleid

Allereerst zijn niet alle zinsneden in de Russische beleidsdocumenten en toespraken even specifiek of duidelijk. De NAVO heeft er vooral moeite mee om retoriek van beleid te onderscheiden. Zo is het onduidelijk of Rusland de Baltische staten nog steeds binnen zijn invloedssfeer rekent en wat de Russische intenties voor deze staten zijn.<sup>42</sup>

40 T. Forsberg, G. Herd, 'Russia and NATO: From Windows of Opportunities to Closed Doors', *Journal of Contemporary European Studies*, 23 (2015) (1) 41-57; O. Oliker, (2016).

41 O. Oliker (2016).

42 P. Sinovets, B. Renz (2015); J. Stoltenberg, *Press conference by NATO Secretary General Jens Stoltenberg NAC-meeting 11 feb 2016* (b). Zie: [http://www.nato.int/cps/en/natohq/opinions\\_127972.htm?selectedLocale=en](http://www.nato.int/cps/en/natohq/opinions_127972.htm?selectedLocale=en).

Ook is het onduidelijk of Rusland de inzet van kernwapens serieus overweegt of slechts retorisch gebruikt.<sup>43</sup> Rusland geeft namelijk aan bereid te zijn nucleaire wapens in te zetten tegen een conventionele dreiging wanneer deze het voortbestaan van de staat bedreigt,<sup>44</sup> maar wat bedoelt Rusland precies met ‘staatsbedreigend’?

#### Onvoorspelbaar

Ten tweede maken onaangekondigde Russische troepenbewegingen, oefeningen en patrouilles in of nabij NAVO-territorium, Rusland volgens de NAVO onvoorspelbaar. Al in februari 2014 maakte de toenmalige SG Rasmussen zich tijdens de Security Conference in München zorgen over de onaangekondigde verplaatsing van Iskander-raketten en gevechtsvliegtuigen (door Rasmussen expliciet aangeduid als offensieve capaciteiten) naar Kaliningrad.<sup>45</sup> Dit gold ook voor de Russische troepenbewegingen nabij de grenzen van Oekraïne.<sup>46</sup>

Daarnaast maakt de NAVO zich zorgen over het onvoorspelbare karakter van hybride oorlogvoering. De Russische wijze van hybride oorlogvoering is bewust gericht op het creëren van onzekerheid door misleiding over daadwerkelijke intenties. Een stelselmatig beleid van misleiding maakt het de NAVO moeilijk om de ware Russische intenties in te schatten. De NAVO investeert daarom vooral in *Early-Warning*-capaciteit om hier meer zekerheid over te krijgen.<sup>47</sup>

#### Onbetrouwbaar

In de derde plaats noemt de NAVO Rusland onbetrouwbaar.<sup>48</sup> Zo beticht de NAVO Rusland van het schenden van internationale verdragen, en dan vooral de Helsinki-beginselen, het Document van Wenen en het *Open Skies*-verdrag.<sup>49</sup> Veiligheidsgaranties vanuit Rusland hebben volgens de NAVO hun waarde verloren. Rusland is daarmee een onzekere factor en een gevaar voor de Euraziatische veiligheid.

De Russische intenties zijn voor de NAVO moeilijk te interpreteren. De onvoorspelbaarheid van het Russische beleid en de Russische retoriek maken het lastig om de volgende stap

van Rusland te anticiperen en leiden tot onzekerheid binnen de NAVO. Vanwege deze onzekerheid is de NAVO terughoudend om de Russische intenties richting de NAVO als offensief te bestempelen. Zij beperkt zich tot termen als ‘assertief’ en ‘agressief’. Defensief zijn de intenties volgens de NAVO zeker niet.

## Russische capaciteiten en de NAVO-respons



Oefening Baltic Bison, Estland, 2015

Van oudsher is de grootsheid van Rusland gekoppeld aan militaire macht.<sup>50</sup> De huidige modernisering is echter vooral een restauratie van de verwaarloosde Russische krijgsmacht uit de jaren '90 en verloopt niet geheel probleemloos.<sup>51</sup> Ondanks de Russische toename van militair potentieel en investeringen, is het

- 43 Z. Keck, *Russia Threatens Nuclear Strikes Over Crimea*. 11 juli 2014. Zie: <http://thediplomat.com/2014/07/russia-threatens-nuclear-strikes-over-crimea/>.
- 44 Russische Regering (2014); Carnegie Endowment (2010).
- 45 A.F. Rasmussen, *NATO and Russia – Time to engage, Remarks by NATO Secretary General Anders Fogh Rasmussen at the Munich Security Conference*. 1 februari 2014b. Zie: [http://www.nato.int/cps/en/natolive/opinions\\_106788.htm?selectedLocale=en](http://www.nato.int/cps/en/natolive/opinions_106788.htm?selectedLocale=en).
- 46 A.F. Rasmussen, *Press conference by NATO Secretary General Anders Fogh Rasmussen*. 27 februari 2014c. Zie: [http://www.nato.int/cps/en/natolive/opinions\\_107414.htm](http://www.nato.int/cps/en/natolive/opinions_107414.htm).
- 47 NAVO (2014a)
- 48 NAVO (2014a) 18.
- 49 A.F. Rasmussen 2014a; NAVO, *NATO's role in conventional arms control*. 9 juni 2015c. Zie: [http://www.nato.int/cps/en/natohq/topics\\_48896.htm?selectedLocale=en](http://www.nato.int/cps/en/natohq/topics_48896.htm?selectedLocale=en).
- 50 P. Sinovets, B. Renz (2015) 4.
- 51 Ibid., 5. C. Homan, *De Russische krijgsmacht*. 24 december 2015. Zie: <http://www.clingendael.nl/publicatie/de-russische-krijgsmacht?lang=nl>.





Britse militairen marcheren op het plein voor de kathedraal in Vilnius (Litouwen) tijdens de jaarlijkse NAVO-oefening 'Arcade Fusion', bedoeld om de interoperabiliteit in commandovoering tussen de NAVO-leden te vergroten

totale militaire potentieel en het defensiebudget van de NAVO vele malen hoger dan dat van Rusland.

In conventioneel militair opzicht is de NAVO dan ook superieur aan Rusland (zie tabel 1) en maakt zij zich nauwelijks openlijk zorgen over een NAVO-brede Russische bedreiging. Wel ziet de NAVO een bedreiging voor de voormalige Sovjet-republieken.<sup>52</sup>

Nucleair gezien zijn Rusland en de NAVO aan elkaar gewaagd. Nucleaire wapens spelen een centrale rol in de Russische doctrine en compenseren ook deels het gebrek aan conventionele capaciteiten. De reeds genoemde Iskander-raketten zijn ook nucleair te bewape-

nen en kunnen alle hoofdsteden van de Baltische landen bereiken.<sup>53</sup> Ondanks zijn beperkte conventionele capaciteiten wordt Rusland dus wel in staat geacht om met een conventionele operatie een aanval uit te voeren op de Baltische staten en deze staten vast te houden.<sup>54</sup> Beperkte conventionele acties passen, geïntegreerd met niet-militaire machtsmiddelen, ook uitstekend in het concept van hybride oorlogvoering. Dit stelt Rusland in staat om nagenoeg ongezien en met een zeer korte waarschuwingstijd een buurstaat te destabiliseren en binnen te vallen.

De 'groene mannetjes' die in april 2014 in Oekraïne verschenen, demonstreren dat Rusland daadwerkelijk over deze capaciteiten beschikt en ze durft in te zetten. Russische troepenverplaatsingen in de richting van de oostelijke NAVO-grenzen versterken deze vrees.<sup>55</sup>

**De NAVO: met handen en voeten gebonden**  
De NAVO is echter met handen en voeten gebonden, aangezien de *Founding Act* geen

52 AIV (2015) 22.

53 J.E. Noll e.a., 'De Baltische staten, de Russische minderheid en de verdediging van de NAVO', *Militaire Spectator* 186 (2017) (4) 169-182.

54 E. Colby, J. Solomon., 'Facing Russia: Conventional Defence and Deterrence in Europe', *Survival*, 57 (2015) (6) 21-50.

55 S. Derix, 'Poetin blijft zich militair versterken tegen Europa', *NRC Handelsblad* 13-01-2016.

	Westen		Oosten		
	VS	Totaal NAVO	Totaal Oosten	Warschau Pact	Sovjet Unie
1986					
Bevolking	241 mln.	642 mln.	393 mln.	114 mln.	280 mln.
Strijdkrachten	2,1 mln.	5,5 mln.	6,4 mln.	1,2 mln.	5,1 mln.
Reserve	1,7 mln.	7,4 mln.	8,3 mln.	2 mln.	6,3 mln.
Tanks	14.300	32.700	69.000	14.500	54.500
Gevechtsvliegtuigen	7.200	11.100	11.300	2.300	11.400
Kernwapens	23.317	24.094*	45.000	0	45.000
2014					
	VS	Totaal NAVO	Totaal Rusland		
Bevolking	317 mln.	917 mln.	142,5 mln.		
Strijdkrachten	1,5 mln.	3,6 mln.	800.000		
Reserve	840.000	2,4 mln.	2 mln.		
Tanks	2.300	7.500	2.750		
Gevechtsvliegtuigen	3.500	5.900	1.571		
Kernwapens	5.000	5.325*	12.000		

Tabel 1 De conventionele militaire capaciteiten van de NAVO overstijgen die van Rusland ruimschoots.

\* inclusief Britse en Franse kernwapens. Door geschatte cijfers Warschau Pact in 1986 afrondingsfouten

grootschalige verdedigingsmacht in de staten van het voormalige Oostblok toestaat.<sup>56</sup> Dit is ook de reden waarom het bondgenootschap niet aan de wens van Polen voldeed om permanent 10.000 manschappen in het oosten te stationeren. De VJTF is dan ook bedacht als een tussenoplossing: wel blijven investeren in de veiligheid van het bondgenootschap, maar niet provoceren. Bij een toenemende dreiging is de NAVO daarom gedwongen om snel deze versterkingen van 5000 troepen en bijbehorende voorraden in te vliegen.

Er bestaat echter een probleem: de Russische *Anti-Access/Area-Denial* capaciteiten (A2/AD) maken dat extra gecompliceerd. Vershbow stelt op 14 februari 2016 in een interview dat *'the things that worry us the most are their anti-access/aread denial [A2/AD] capacity ... as potentially impeding and complicating NATO reinforcements and other NATO operations'*.<sup>57</sup> De *Founding Act*, in combinatie met een beperkt NAVO-lucht-overzicht, is daarmee een grote beperking en een dilemma voor de NAVO. Daarom heeft de NAVO besloten om uiterlijk in het voorjaar van 2017 in de Baltische staten en

Polen een versterkte voorwaartse aanwezigheid op te bouwen. Deze zogeheten *enhanced Forward Presence* zal met elk 1000 troepen niet zozeer als afschrikking dienen, maar veeleer duidelijk maken dat een aanval op de Baltische staten en Polen een aanval in de geest van artikel 5 betekent. In januari 2017 zijn de Amerikanen in het kader van operatie *Atlantic Resolve* begonnen met het verplaatsen van 1000 manschappen naar de oostelijke flank van het bondgenootschap.

56 De NAVO en Rusland sloten na de Koude Oorlog diverse verdragen. Het zogeheten '2+4 verdrag' tussen de twee Duitslanden en vier geallieerden, leidde uiteindelijk in mei 1997 na moeizame onderhandelingen tot de *NATO-Russia Founding Act*. Dit verdrag blikte vooruit op de mogelijke toetreding van post-Sovjetstaten tot de NAVO en gaf binnen die context vorm aan de politiek-militaire samenwerking tussen Rusland en de NAVO. In datzelfde verdrag gaf de NAVO ook aan geen intenties, geen plan en geen reden te hebben om nucleaire wapens of grote militaire eenheden en infrastructuur binnen de nieuwe lidstaten te plaatsen. De samenwerking kreeg in 2002 aan de vooravond van een tweede uitbreiding verdere diepgang door de oprichting van de *NATO-Russia Council* (NRC).

57 Defence News, *NATO Deputy SecGen: Russia's Anti-Access/Area-Denial Build-Up Is Biggest Worry*. 14 februari 2016. Zie: <http://www.defensenews.com/story/defense/policy-budget/leaders/interviews/2016/02/13/nato-deputy-secgen-russias-anti-access-area-denial-build-up-biggest-worry/80343130/>.

**'Bedreigend'**

Zoals eerder gesteld, beschouwt de NAVO de Russische vervanging van (het oude) conventionele militair materieel niet direct als offensief. Wel ziet de NAVO grote verplaatsingen van dergelijk materieel naar de grenzen als bedreigend en niet als defensief. In plaats van de dubbelzinnigheid van wapens te mitigeren, lijkt Rusland dit juist uit te buiten en verder uit te breiden naar niet-militaire middelen. Naast conventionele systemen hebben nu ook informatiesystemen volgens de Russen, in de Russische buurlanden een offensief karakter en kunnen etnische minderheden in deze landen aanleiding voor een aanval zijn.

De misleidende aard van hybride oorlogvoering en de sluimerende dreiging van destabilisatie die daarmee gepaard gaat, zijn een voedingsbodem voor angst en wantrouwen. Hoewel de Russische hybride oorlogvoering, al dan niet gebaseerd op het denken van de Russische generaal Gerasimov,<sup>58</sup> wellicht als defensief signaal bedoeld is tegen de NAVO-uitbreiding, kunnen de Russische buurlanden en de NAVO dit niet anders interpreteren dan als offensief, en als een bedreiging voor hun soevereiniteit.

**Een realistisch antwoord van de NAVO?**

Op het eerste gezicht lijkt de dreigingsperceptie van de NAVO zichzelf tegen te spreken. Enerzijds bestempelt de NAVO het Russische handelen als gevaarlijk. Volgens de plaatsvervangend secretaris-generaal van de NAVO Vershbow in september 2014 zijn: *'Russia's actions in Ukraine [...] a very real threat to the countries of the Alliance'*.<sup>59</sup> Bovendien bestempelt de NAVO een aantal Russische capaciteiten, zoals de troepenopbouw langs de NAVO-grenzen en A2/AD-capaciteiten, als een concreet gevaar en als zorgelijk voor de NAVO.

**Terughoudend**

Anderzijds is de NAVO zeer terughoudend om Rusland als bedreiging te classificeren. De huidige SG Stoltenberg stelt bijvoorbeeld tijdens de bijeenkomst van de NAVO-Defensie-ministers op 11 februari 2016: *'We don't see any imminent threat against any NATO Ally'*.<sup>60</sup> Ook tijdens de verklaring van de top in Wales noemt de NAVO Rusland niet expliciet als een bedreiging. Daar waar Rusland in zijn beleidsdocumenten een onderscheid maakt tussen 'dreiging' en 'gevaar', maakt de NAVO in deze verklaring een onderscheid tussen 'dreiging' ('*threat*') en 'uitdaging' ('*challenge*').

In de loop van 2016 kwam er echter verandering in. De NAVO is sindsdien druk bezig met een duidelijk counter-narratief, waarin zij de beweringen van Rusland probeert te weerleggen, dan wel te nuanceren.<sup>61</sup> Nog belangrijker waren echter de besluiten tijdens de top in Warschau in juli 2016.

**Oprichting eFP**

Als direct antwoord op Ruslands optreden rond de Baltische staten werd tot de eFP in Estland, Letland, Litouwen en Polen besloten. Onder leiding van het Verenigd Koninkrijk, Canada, Duitsland en de Verenigde Staten worden permanent 1000 militairen in elk van de staten geplaatst.

Samen met *NATO Force Integration Units* (NFIU), die tot taak hebben een snelle troepenopbouw van de NAVO te vergemakkelijken, moeten deze eenheden ervoor zorgen dat de Baltische staten verzekerd zijn van de steun van het bondgenootschap. Bovendien is dit een duidelijk signaal naar Moskou dat de NAVO de verdediging serieus neemt, maar dat Moskou dit juist niet als provocatie moet begrijpen.

**Een eigen koers**

Al met al zien wij dat de NAVO op vele fronten een eigen koers vaart. Dit past bij hetgeen Stoltenberg reeds in 2014 aangaf, namelijk dat hij erkent dat de NAVO-maatregelen kunnen leiden tot een negatieve spiraal,<sup>62</sup> maar dat er volgens hem geen alternatieven zijn dan Rusland onder druk te zetten met een geloof-

58 Vergelijk A.J.C. Selhorst, 'Russia's Perception Warfare: The development of Gerasimov's doctrine in Estonia and Georgia and its application in Ukraine', *Militaire Spectator* 185 (2016) (4) 148-164.

59 A. Vershbow (2014a), later ook (2014b); (2015b).

60 J. Stoltenberg (2016b).

61 Zie: <http://www.nato.int/cps/en/natohq/115204.htm>.

62 J. Stoltenberg (2014a).





FOTO: US MARINE CORPS, K. MERRIMARAHARA

Letland, 2016. Verschillende landen staan klaar om hun vlag te hijsen bij aanvang van de multinationale oefening 'Silver Arrow'. Aan deze jaarlijkse oefening nemen Letland, Duitsland, Litouwen, Estland, Albanië, Nederland, Groot-Britannië, de VS en het 'Very High Readiness Joint Task Force Battalion' en het 'Baltic Battalion' van de NAVO deel

waardige afschrikking. En inderdaad heeft het bondgenootschap naast de reeds vermelde VJTF, NFIU en eFP in de afgelopen twee jaar oefeningen nabij de Russische grenzen gehouden.<sup>63</sup> Ook activeerde de NAVO op 18 december 2015 de *Aegis Ashore Missile Defense Facility* in Roemenië en continueert zij de ontwikkeling hiervan.

Tegelijkertijd houdt de NAVO zich aan de Founding Act, zij het dat de tekst van het verdrag opties voor heroverweging biedt. Zo maakt de zinsnede '... *and do not foresee any future need to do so*',<sup>64</sup> een impliciet voorbehoud op de afspraken bij wijzigende omstandigheden ten opzichte van de situatie in 1997. Vooral het gedrag van Rusland rechtvaardigt momenteel een heroverweging van de beperkingen die het verdrag de NAVO oplegt. Vandaar de verschillende militaire maatregelen in de Baltische staten en Polen.

## Conclusie

De NAVO laat zien dat zij bereid is ook militair op te treden. Het bondgenootschap is al met al bezig een afschrikking in de richting van Rusland te formuleren. Als Poetin aan de Baltische staten komt en ook leden van het bondgenootschap worden aangevallen, dan is er sprake van een situatie die de inwerking-treding van artikel 5 rechtvaardigt.

Tegelijkertijd geeft de NAVO ook signalen af door niet te veel troepen naar de oostgrens te sturen en door bereid te zijn met Rusland te blijven communiceren, zoals de recente heropening van de NAVO-Rusland raad laat zien. Met andere woorden: het bondgenootschap toont aan gevoelig te zijn voor het veiligheidsdilemma.

Bij alle kritiek op het bondgenootschap mag men niet vergeten dat een antwoord dat kwantitatief evenredig aan Rusland is, of dat voldoet aan de door RAND voorgestelde zeven brigades, al gauw de veiligheidsparadox in de kaart speelt. Dat zou indruisen tegen de afspraken met Rusland, die juist werden gemaakt om Rusland gerust te stellen.

Wij kunnen dus concluderen dat het gedrag van de NAVO tussen het realistische en constructivistische scenario in zit. Een toenadering tussen de presidenten Trump en Poetin zou in dit scenario trouwens een verzachtend effect kunnen hebben op de relatie tussen Rusland en de NAVO, vergelijkbaar met de relatie tussen het Westen en het Oosten vanaf 1985. ■

63 Van de twaalf grootste en belangrijkste oefeningen waren er in 2015 negen dichtbij de Russische grens, NAVO, 2015d.

64 NAVO, *Founding Act on Mutual Relations, Cooperation and Security between NATO and the Russian Federation*. 27 mei 1997. Zie: [http://www.nato.int/cps/en/natolive/official\\_texts\\_25468.htm](http://www.nato.int/cps/en/natolive/official_texts_25468.htm).



# Een eeuw grondgebonden luchtverdediging

**Grensoverschrijdingen door buitenlandse luchtvaartuigen bij aanvang van de Eerste Wereldoorlog plaatsten het vraagstuk van de luchtverdediging van het neutrale Nederland bovenaan de agenda. Het opbouwen van een effectieve grondgebonden luchtverdediging bleek in de praktijk echter geen eenvoudige opgave. Het zou tot het voorjaar van 1917 duren voordat de eerste luchtdoelartillerie-eenheden – de Luchtafweer Afdeling en de Luchtafweer Motorbatterij – het levenslicht zagen. Daarmee was de geboorte van de grondgebonden luchtverdediging ook in Nederland een feit. Dit artikel beoogt een bondig historisch overzicht te schetsen van de ontwikkelingen van de afgelopen 100 jaar, van de eerste stappen tot de huidige stand van zaken bij het Defensie Grondgebonden Luchtverdedigingscommando (DGLC).**

*Dr. P.E. van Loo en dr. Q.J. van der Vegt\**

**H**oewel vliegtuigen al tijdens de Italiaans-Turkse oorlog in 1911 een rol speelden op het gevechtveld, kwam de potentie van het luchtwapen pas echt bovendrijven tijdens de Eerste Wereldoorlog. Naarmate de ‘Grote Oorlog’ zich voortsleepte lieten vliegtuigen zich niet alleen steeds nadrukkelijker boven de frontlijn gelden: ook de industrie en de steden in het kwetsbare achterland vormden een doelwit.

## Moeizame start

Het luchtwapen een halt toeroepen bleek evenwel niet eenvoudig. Met ‘gewone’ geweren konden de troepen op de grond weinig uitrichten. Daarvoor vlogen al in de Eerste Wereldoorlog luchtvaartuigen te hoog en te snel. Er was zwaarder ‘gereedschap’ nodig, zo veel was wel duidelijk. De grote mogendheden Duitsland, Frankrijk en Groot-Brittannië waren pas kort voor het uitbreken van de oorlog begonnen met het ontwikkelen van luchtdoelkanonnen. Onder druk van de omstandigheden ontwikkelden de belligerenten in korte tijd grote luchtverdedigingsorganisaties. In hun kielzog volgde Nederland, dat als neutraal land was gebaat bij een geloofwaardige verdediging van zijn buitengrenzen én zijn luchtruim.<sup>1</sup>

\* De auteurs zijn respectievelijk als senior wetenschappelijk medewerker en wetenschappelijk medewerker werkzaam bij het Nederlands Instituut voor Militaire Historie. Dit artikel is gebaseerd op het jubileumboek dat op 19 mei is verschenen ter gelegenheid van een eeuw grondgebonden luchtverdediging, zie: Erwin van Loo, Sven Maaskant, Dirk Starink en Quirijn van der Vegt, *Verenigd op de grond, daadkrachtig in de lucht. Een eeuw grondgebonden luchtverdediging 1917-2017* (Amsterdam 2017).

<sup>1</sup> D. Starink, *De jonge jaren van de Luchtmacht. Het luchtwapen in het Nederlandse leger 1913-1939* (Amsterdam 2013) 92.



FOTO: BEELDDANK NIMH

Vuurleidingstoestellen, zoals deze Berkog M-VIII, waren een zeldzame verschijning in het Korps Luchtdoelartillerie van de jaren twintig en dertig

Een naam die onlosmakelijk verbonden is met de ‘geboorte’ van de Nederlandse luchtdoelartillerie (LUA) is die van Abraham Maas. Als jonge eerste-luitenant was Maas aan het begin van de Eerste Wereldoorlog ingedeeld bij het IIIe bataljon van het 4<sup>e</sup> Regiment Vestingartillerie in Ooltgensplaat. Op het Zuid-Hollandse eiland ontpopte hij zich tot een van de voornaamste organisatoren van de grondgebonden luchtverdediging in Nederland.

### De eerste stappen

Dit was uit nood geboren. Buitenlandse leveranciers waren niet bereid luchtdoelkanonnen te leveren aan het neutrale Nederland, dat door een gebrek aan grondstoffen en het ontbreken van een goed geoutilleerde wapenindustrie zelf evenmin in de gelegenheid was om geschut te produceren. Maas en zijn collega’s restten daarom in eerste instantie geen andere opties dan het aanpassen van bestaand artilleriegeschut. Zij voorzagen een aantal 7cm-kanonnen van de veldartillerie van

een stalen raam om deze geschikt te maken ‘tot het bevuren van luchtdoelen’. Tot een effectieve luchtverdediging leidde dit echter niet, zo constateerde ook de opperbevelhebber der land- en zeestrijdkrachten, generaal Cornelis Snijders. ‘Anti-luchtvaartgeschut ontbreekt, behoudens enkele ouderwetsche en geheel onvoldoende kanonnen van 3,7 cm en enkele andere kanonnen, opgesteld op affuiten van vrij gebrekkige nood-constructie’, stelde hij.<sup>2</sup>

Het duurde uiteindelijk bijna drie jaar voordat een grote stap voorwaarts kon worden gezet. Ten langen leste gelukte het om in Groot-Brittannië drie ‘echte’ luchtdoelkanonnen – Vickers 76,2 mm-vuurmonden (in Nederland aangeduid als 8 TL) op Thornycroft-vrachtauto’s – aan te schaffen, waarmee in het voorjaar van 1917 de Luchtafweer Motorbatterij onder bevel van luitenant Maas werd opgericht.

<sup>2</sup> NL-HANA, Generale Staf Landmacht, 1914-1940, 2.13.70, inv.nr. 4, Brief OLZ, 16 december 1916.

Vrijwel gelijktijdig kwamen de luchtverdedigingsmiddelen van de Stelling van Amsterdam – bestaande uit een aantal omgebouwde vestingkanonnen van 6 en 7 cm en een hoeveelheid mitrailleurs – onder een volwaardige eenheid te vallen: de Luchtafweer Afdeeling. Ten onrechte wordt in de literatuur dikwijls 1 maart 1917 als oprichtingsdatum genoemd, maar recent archiefonderzoek toont aan dat deze naamswijziging pas medio april plaatsvond. Dit neemt niet weg dat in het voorjaar van 1917, bijna drie jaar na het uitbreken van de Eerste Wereldoorlog, ook Nederland beschikte over ‘een vaste kern van waaruit het wezen van het afweervuur kon worden bestudeerd en verder ontwikkeld’.<sup>3</sup>

#### ‘Invasie’

Dit kwam geen moment te vroeg, want het aantal schendingen van het Nederlandse luchtruim door buitenlandse vliegtuigen nam in de laatste oorlogsperiode hand over hand toe. Vooral in Zeeland was het schering en inslag. Britse vliegtuigen, op weg naar de onderzeeboothavens aan de Vlaamse kust, namen vrijwel dagelijks de veiliger route door het luchtruim van de provincie. Om paal en perk te stellen aan deze Britse ‘invasie’ dirigeerde de Nederlandse legerleiding in de laatste oorlogsmaanden een van de Vickers-autokanonnen naar de Zeeuws-Vlaamse kust bij Cadzand. Hoewel dit operationeel weinig uithaalde, voldeed de inzet wel aan het gestelde politieke doel, te weten het benadrukken van de neutrale status bij de oorlogvoerende landen.<sup>4</sup>

### Oprichting Korps Luchtdoelartillerie

Na afloop van de Eerste Wereldoorlog in november 1918 besloot opperbevelhebber Snijders de Luchtafweer Afdeeling en de Luchtafweer Motorbatterij voorlopig in

afgeslankte vorm te handhaven. De recente oorlogservaringen leerden dat het vliegtuig niet meer weg te denken was van het slagveld. Snijders liet ook het oordeel van de in de nadagen van de Eerste Wereldoorlog ingestelde *Commissie in zake Luchtafweergeschut* meewegen in zijn besluit. Dit studieorgaan concludeerde dat Nederland vanwege zijn geringe strategische diepte in een toekomstige oorlog in de openingsfase van de strijd zou worden ‘lamgeslagen’ wanneer het niet beschikte over luchtdoelartillerie.

Bovendien moesten de luchtverdedigingsmiddelen – luchtdoelartillerie, zoeklichten, mitrailleurs en de luchtwachtdienst voor het rapporteren van vliegbewegingen – volgens de commissie worden samengebracht onder éénhoofdige leiding in een ‘Korps Luchtafweer-Artillerie’.<sup>5</sup>

De praktische uitwerking van deze ideeën liet evenwel tot 1922 op zich wachten. Met het opbouwen van een nieuwe legerorganisatie kon ook de grondgebonden luchtverdediging op de schop worden genomen. In mei gingen de Luchtafweer Afdeeling en de Luchtafweer Motorbatterij op in het nieuw gevormde Korps Luchtdoelartillerie, dat onderdak vond in de kazerne van de vestingartillerie aan de Utrechtse Croeselaan, de latere Hojelkazerne.

Net als de rest van de landmacht ging het nieuwe korps zich toeleggen op de opleiding en training van personeel. De samenvoeging in één verband was een grote stap vooruit, vond ook Maas. In het *Wetenschappelijk Jaarbericht* van 1929 stelde deze luchtverdediger van het eerste uur vast ‘dat de luchtverdediging goed op weg is, om den onmiskenbaren achterstand, die in en kort na den wereldoorlog ten opzichte van den luchtaanval bestond, met rasse schreden in te halen’.<sup>6</sup>

In werkelijkheid was de situatie minder florissant. De defensiebudgetten, die als gevolg van economische problemen jarenlang waren uitgehold, stelden het Korps Luchtdoelartillerie eind jaren twintig voor de nodige materiële problemen. Veruit de meeste vuurmonden

3 J. Kooiman (red.), *De Nederlandsche strijdmacht en hare mobilisatie* (Arnhem/Purmerend 1915-1922) 465-472.

4 Idem, 467-469.

5 HCGLVD, *Memorie inzake de organisatie van de Luchtafweer in Nederland, aangeboden met brief Inspecteur Vesting-Artillerie van 9 juni 1920*.

6 A.J. Maas, ‘2. Luchtverdediging’, in: *Wetenschappelijk Jaarbericht* 19 (1929) (zr. nr.) 180-207.





FOTO-BEELDBANK NIMH

Met de aanschaf van Vickers 7,5 TL-geschut kreeg de luchtdoelartillerie eind 1934 de beschikking over moderne luchtafweermiddelen

waren inmiddels sterk verouderd en dringend aan vervanging toe. Het zou er vóór 1935 niet van komen. Een toename in mobiliteit door het plaatsen van het geschut op vracht- en aanhangwagens was de enige vooruitgang die in deze jaren kon worden gemeld.

Minstens even zorgwekkend was het uitblijven van aanvullende materieelorders. Vooral moderne vuurleidingsapparatuur prijkte hoog op het verlanglijstje. De korpsleiding moest zich voorlopig behelpen met prototypes van een vuurleidingstoestel gebouwd door de N.V. Nederlandsche Instrumenten-Compagnie, een in Venlo gevestigde dochteronderneming van de Duitse fabrikant Carl-Zeiss.

Het gebrek aan moderne middelen liet op het operationele vlak zijn sporen na. De kanonnen die niet waren voorzien van vuurleidingsinstrumenten bezaten nauwelijks nog gevechtswaarde, omdat zij alleen 'stukkenvuur' konden uitbrengen. Gerichte luchtafweer bleef daarmee een wensdroom.<sup>7</sup>

## Uitbreiding en oorlog

Midden jaren dertig keerde het tij ten goede. De modernisering en uitbreiding van de luchtdoelartillerie kwam eindelijk van de grond met de aanschaf van modern geschut en de bijbehorende richtmiddelen. Deze opleving hield direct verband met de aanleg van de Afsluitdijk. Met de realisatie van dit immense bouwproject groeide het besef dat de waterkering tegen luchtaanvallen moesten worden verdedigd. De legerleiding schafte hiervoor acht Vickers 7,5 TL-batterijen aan. Zij telden elk drie kanonnen, een vuurleidingstoestel en aanvullende apparatuur.

De kans op een Europees conflict leek met de machtsovername van Adolf Hitler in buurland

7 W.A. Feitsma, *Het Korps Luchtdoel-Artillerie en zijn betekenis voor onze luchverdediging* (Assen 1937), 33-34.; W.A. Feitsma, 'Van improvisatie tot organisatie. De voorgeschiedenis van het Korps Luchtdoelartillerie', in: *Armamentaria*, aflevering 22 (Delft 1987) 106-120.; NL-HANA, Generale Staf Landmacht, 1914-1940, 2.13.70, inv.nr. 1288, Nota minister van Oorlog van 11 maart 1927 en van 22 maart 1928.



Duitsland medio jaren dertig daadwerkelijk te zijn toegenomen. In een uitvoerig memorandum stelde de chef van de Generale Staf, luitenant-generaal Izaak Reijnders, in februari 1935 de belangrijkste tekortkomingen van het Nederlandse leger aan de kaak. De generaal pleitte hierin voor de aanschaf van grote hoeveelheden luchtdoelgeschut, die moesten worden gefinancierd uit een in te stellen Bewapeningsfonds. Gehoor gevend aan Reijnders' oproep riep de regering een jaar later het zogeheten Defensiefonds in het leven.

De nadruk lag in eerste instantie op de aanschaf van middelzwaar en licht luchtdoelgeschut. Voor eerstgenoemde viel de keuze wederom op het Vickers 7,5cm-kanon. Ditmaal ging het om een tiental batterijen. De rest van het geschut zou dan in Nederland in licentie worden vervaardigd. Na de nodige aanloopproblemen kwam de productie in juni 1939 goed op gang. Dat kon helaas niet worden gezegd van de bijbehorende vuurleidingsapparatuur. Het eerste volautomatische rekentoestel van de firma Hazemeyer, waarop de korpsleiding het oog had laten vallen, kwam door productieproblemen slechts luttele dagen voor de Duitse inval in mei 1940 beschikbaar.

De aanschaf van lichte luchtdoelartillerie leverde nog grotere problemen op. Als gevolg van de overspannen Europese wapenmarkt, veroorzaakt door de toenemende oorlogsdreiging, bezat Nederland aan de vooravond van de Duitse inval slechts 46 stukken 4cm-geschut. Deze stukken waren van Zweedse, Poolse en Hongaarse afkomst. De expansie van het aantal luchtdoelbatterijen had vanzelfsprekend ook organisatorische consequenties. Om de benodigde aantallen extra luchtdoelartilleristen op te leiden kreeg het korps eind 1936 de beschikking over aanvullende opleidingscapaciteit. Toen dit onvoldoende bleek, volgde in juni 1938 de opwaardering tot brigade. De nieuwe Brigade luchtdoelartillerie ging bestaan uit een staf, het 1e Regiment (Utrecht) en het 2e Regiment (Amsterdam, na juni 1939 Alkmaar).<sup>8</sup>

### Centralisatie

Niet alleen de organisatie van de luchtdoelartillerie ging in 1938 op de schop, datzelfde gold voor de structuur en inrichting van de luchtverdediging. Het resulteerde in de totstandkoming van het Commando Luchtverdediging, waarover generaal-majoor Piet Best de scepter ging zwaaien. Onder zijn bevel vielen voortaan de luchtdoelartillerie, de drie zogenoemde luchtverdedigingskringen ter verdediging van een aantal vitale objecten in het westen en het midden van het land, de zoeklichten van de genie en de luchtwachtdienst.

Deze 'harmonische strijdmacht' kenmerkte zich door een sterke centralisatie in de commandovoering en een zo ver mogelijk doorgevoerde integratie van alle bij de luchtverdediging betrokken onderdelen. De instelling van het nieuwe commando was een grote stap voorwaarts, hoewel hiermee het gebrek aan middelen (kanonnen, jachtvliegtuigen) natuurlijk niet als bij toverslag verdween. Bij de aanschaf van luchtafweergeschut lag de prioriteit bij kanonnen van een licht kaliber. Het feit dat ook de andere Europese landen zich uit alle macht herbewapenden frustreerde de pogingen om het benodigde geschut te verwerven. De uitbreiding en de modernisering van de luchtdoelartillerie liep dan ook flink achter op schema toen de brigade in april 1939 voor de tweede maal in korte tijd (de eerste keer was in september 1938 tijdens de Sudetencrisis) in het kader van de Bijzondere Oproeping Uitwendige Veiligheid (BO-UV) mobiliseerde.

De tweede BO-UV ging eind augustus 1939 naadloos over in de algemene mobilisatie. Hierbij hield de vredesorganisatie van de luchtdoelartillerie op te bestaan. De brigadestaf en de twee regimenten gingen op in het Depot Luchtdoelartillerie, dat in Alkmaar neerstreek. In de tijd die resteerde werd de herbewapening met man en macht ter hand genomen. Deze eindsprint had slechts ten dele succes. Een groot deel van de bestellingen bereikte Nederland niet tijdig meer.

### Noodgrepen

De moeizame verwerving van nieuwe vuurmonden was slechts een van de problemen

<sup>8</sup> NL-HANA, Defensie/Militaire Luchtvaart, 2.13.85, inv.nr. 349, Nota minister van Defensie aan diverse autoriteiten, 19 maart 1938.



FOTO: BEELDANK NIMH

*Een Spandau M.25 op luchtdoelaffuit tijdens de mobilisatie in een versterkte positie langs de Nederlandse kust*

waarmee de luchtdoelartillerie kampte. Er was een groot gebrek aan goed getraind personeel. Weliswaar was het beroepskader van het Korps Luchtdoelartillerie zeer ervaren en van alle markten thuis; de beroepskern was eenvoudigweg te klein om een snelle uitbreiding van het personeelsbestand in goede banen te leiden.<sup>9</sup> De smalle basis uit de jaren twintig vormde een wankel fundament voor de plotsklaps sterk uitdijende organisatie.

De korpsleiding zocht haar toevlucht tot noodmaatregelen, waaronder het tijdelijk in dienst nemen van reservepersoneel en het overhevelen van beroepsmilitairen van andere wapens en dienstvakken. Dit alles ging uiteraard ten koste van de geoefendheid. Over het algemeen waren de luchtdoelartilleristen die in mei 1940 de strijd met de Duitse agressor moesten aanbinden – in het bijzonder het reservepersoneel en de militairen van andere wapens en dienstvakken – onvoldoende getraind en ontbeerden zij de kennis en ervaring om effectief te kunnen optreden als

luchtverdediger. Uiteindelijk telde de luchtdoelartillerie circa tienduizend militairen, een kleine 370 kanonnen en bijna 470 – merendeels verouderde – luchtdoelmitrailleurs. Zelfs in het kleine Nederland was een dergelijke luchtverdedigingsorganisatie niet toereikend, noch in opzet, noch in middelen.

De luchtdoelartilleristen moesten in het geweer komen tegen een goed getrainde en uitgeruste tegenstander, die zich voor de verovering van de Vesting Holland bediende van een relatief nieuwe wijze van optreden: een luchtlandingsoperatie. Bij Rotterdam, Dordrecht en Moerdijk leidde dit, ondanks moedig en onverzettelijk optreden van individuele luchtdoelartilleristen, al spoedig tot de uitschakeling van diverse batterijen en pelotons. Bij Den Haag slaagde de luchtdoelartillerie er veel beter in stand te

<sup>9</sup> S.H. Hoogterp, *Strijd om ons luchtruim. De opbouw en de beslissende strijd onzer luchtverdediging 10-15 Mei 1940* (Den Haag 1950) 25.



FOTO: BEELDBANK NIMH

Via de Amerikaanse en Canadese militaire hulpprogramma's vond veel luchtdoelgeschut, waaronder deze Amerikaanse 90mm vuurmond, zijn weg naar Nederland

houden en leverden de luchtlandingen uiteindelijk – mede door kortdaat optreden van de LUA – niet het beoogde resultaat op.

### Successen

In het midden van het land, waar de batterijen en pelotons zich min of meer 'ongestoord' konden concentreren op hun eigenlijke taak, het verdedigen van het Nederlandse luchtruim, waren de resultaten – ondanks de geringe training en het in sommige gevallen verouderde geschut – eveneens zeer behoorlijk en kon een flink aantal vijandelijke vliegtuigen worden neergeschoten.

Maar hoe aanzienlijk de Duitse vliegtuigverliezen ook waren, zij hebben de uitvoering van de Duitse plannen (*Fall Gelb*) niet wezenlijk veranderd. Na het bombardement op Rotterdam, waarbij de LUA geen rol van betekenis speelde omdat geen batterijen in de onmiddellijke omgeving van het stadscentrum waren opgesteld, capituleerde het Nederlandse leger en legden ook de luchtdoelartilleristen in

West-Nederland de wapens neer. Alleen in Zeeland vochten zij nog enkele dagen door.

### De Koude Oorlogsjaren

Na vijf lange bezettingsjaren moest in 1945 de draad weer worden opgepakt. Daarbij kon de luchtdoelartillerie niet terugvallen op een bestaande eenheid, maar moest zij letterlijk alles van de grond af opbouwen. Bovendien ging Nederland tot aan de soevereiniteits-overdracht in 1949 gebukt onder de dekolonisatieoorlog in Nederlands-Indië. Van de eerste drie naoorlogse regimenten luchtdoelartillerie vertrokken er twee naar het overzeese gebiedsdeel, waar zij zich – door het uitblijven van Indonesische luchtdreiging – toelegden op grondverdedigings- en bewakingstaken.

Omdat het gezagsherstel in de kolonie prioriteit genoot, duurde het tot 1948 alvorens er werk kon worden gemaakt van de vorming van luchtdoelartillerie-eenheden voor de verdediging van Nederland. Anders dan

voorheen vond deze opbouw niet *in splendid isolation* plaats, maar in bondgenootschappelijk verband, want uit angst voor de vermeende expansiedrift van de Sovjet-Unie zegde Nederland zijn neutraliteitspolitiek vaarwel en trad toe tot de NAVO. Dit maakte tevens de weg vrij voor Canadese en Amerikaanse militaire hulp.

### Snelle aanwas

Vooraf dankzij het omvangrijke Amerikaanse hulpprogramma, het zogeheten *Mutual Defence Assistance Programme* (MDAP), groeide de luchtdoelartillerie tussen 1950 en 1957 uit tot ongeëvenaarde proporties. Van de beoogde 74 te vormen afdelingen was het gros (59) bestemd voor de territoriale verdediging. De rest, ingedeeld bij 101 Luchtdoelartilleriegroep, had de bescherming van 1 Legerkorps (1LK) als hoofdtaak. Als onderdeel van de bondgenootschappelijke defensie tegen een verrassingsaanval uit het Oosten verdedigde 1LK met Belgische en Britse eenheden een vak in het noordelijke deel van de Centraal-Europese Sector.

Tot de taken van 101 Luchtdoelartilleriegroep behoorde verder de verdediging van de Plannen 'C' en 'D'. Dit waren codenamen voor de in de jaren vijftig gebouwde verplaatsbare stuwen bij Arnhem, Nijmegen en Olst. Die vormden essentiële schakels van de IJssellinie, tot 1958 onderdeel van de hoofdverdedigingslinie van de NAVO.<sup>10</sup>

In de jaren vijftig groeide de luchtdoelartillerie razendsnel uit tot een enorme organisatie: van ruim 2.000 militairen in 1950 tot het tienvoudige vier jaar later.<sup>11</sup> Deze snelle aanwas zorgde voor grote problemen op zowel het personele als het materiële vlak. Net als in de aanloop van de Tweede Wereldoorlog was er een groot tekort aan beroepskader en moest het commando zijn toevlucht zoeken tot het inlijven van personeel uit andere wapens en dienstvakken.<sup>12</sup>

Op materieel gebied moest lange tijd worden volstaan met veelal verouderde kanonnen en apparatuur uit de geallieerde oorlogsvoorraden. Het nieuwe materieel dat via het MDAP

Nederland bereikte, kwam aanvankelijk slechts mondjesmaat het land binnen.<sup>13</sup> Hoewel de grootste problemen eind jaren vijftig overwonnen waren, zou de geplande organisatie niet volledig worden gerealiseerd. In 1957, op het materiële hoogtepunt, was slechts de helft van het aantal afdelingen daadwerkelijk opgericht en met personeel en materieel 'gevuld'.<sup>14</sup>

### Geleide wapens

Onder invloed van gewijzigde strategische inzichten (de nuclearisering van de NAVO-strategie en het oostwaarts verschuiven van de bondgenootschappelijke verdedigingslinie) en de opkomst van nieuwe technologieën (met name het grond-luchtgeleide raketwapen), smolt het aantal afdelingen luchtdoelartillerie nadien als sneeuw voor de zon. Als eerste verdween de zware luchtdoelartillerie van het toneel. De rol van dit kaliber geschut op het slagveld was, doordat hun 'prooi' steeds hoger en sneller vloog, inmiddels uitgespeeld.

Enkele jaren later, in 1964, viel ook het doek voor de territoriale luchtdoelartillerie. De nieuwe NAVO-strategie van 'massale vergelding', die een 'nuclearisering' van het gevechtsveld tot gevolg had, lag aan dit besluit ten grondslag. Evenals de verschuiving van de hoofdverdedigingslinie via de Weser-Fuldalinie (1958) naar de Duits-Duitse grens (1963). Deze verschuiving, die mede mogelijk was geworden door de toetreding van de Bondsrepubliek Duitsland tot de NAVO in 1955, verminderde de

10 W. Klinkert, R.U.M.M. Otten en J.F. Plasman, *75 jaar Luchtdoelartillerie, 1917-1992* (Den Haag 1992) 126-131.

11 NIMH, Sterktestaten, 414, inv. nr. 585, 'Sterkte van de onderdelen, troepen, bureaux en instellingen onder bevel van de Minister van Oorlog op 31 december 1950', nr. g1/5565/d.g., bijlage 1; NIMH, Sterktestaten, 414, inv. nr. 600, 'Totaal overzicht van het personeel in werkelijke dienst, naar Wapen c.q. Dienstvak en naar rang, waarin gediend wordt, per 31 december 1954', nr. CR/MC12/54, 9.

12 Hoofdkwartier van de Generale Staf, Krijgsgeschiedkundige Afdeling, 'De Koninklijke Landmacht in 1956', Deel 3, Hoofdstuk iic.; NIMH, Collectie losse stukken, inv. nr. 4518, Bijlage 'Verslag der Luchtdoelartillerie over het vierde kwartaal 1956' bij 'Brief C-LUA aan CGS', nr. 92 c Zeer geheim, 14 januari 1957, 3.

13 SIB-MVD, Archief Secretariaat Militair-Politieke Aangelegenheden, inv. 1467, 'Brief IGK aan minister van Oorlog inzake Training en tekorten zw. LuA-materieel', nr. 78/1130-912, 29 april 1952.

14 Hoofdkwartier van de Generale Staf, Krijgsgeschiedkundige Afdeling, 'De Koninklijke Landmacht in 1957', Tabel xiii 'Het LUA-plan en de verwezenlijking ervan (1957-1958)'.





FOTO BEELDBANK NIMH

*De in de geleidewapengordel opgestelde Hawk-squadrons namen doelen op lage en middelbare hoogte voor hun rekening*

samenhang tussen de NAVO-operatiën en de territoriale luchtverdediging, zodat de territoriale LUA haar betekenis verloor.<sup>15</sup>

Voorwaartse verdediging, waarmee de rechtstreekse bedreiging van het Nederlandse territorium op het eerste gezicht leek afgenomen, maakte de oprichting mogelijk van een door de NAVO-lidstaten bemande geleidewapengordel op Duits grondgebied. Ook Nederland ging hieraan een bijdrage leveren.

De *missile belt* liep dwars door de Bondsrepubliek en strekte zich uit van Denemarken tot aan de Zwitserse grens en ging bestaan uit Nederlandse, Duitse, Belgische, Amerikaanse en (tot 1966) Franse geleide wapeneenheden. De gordel viel uiteen in twee elkaar gedeeltelijk

overlappende zones: de door het Nike-wapensysteem bestreken *High Missile Engagement Zone* en de *Low Missile Engagement Zone*, waarin het Hawk-systeem de hoofdrol speelde.

De minister vertrouwde het beheer over de geleide wapens toe aan de Koninklijke Luchtmacht, die reeds belast was met de luchtverdediging van Nederland en ook in personeel en materieel opzicht het beste leek toegerust om het onderhoud en de instandhouding van de op 'onbemande vliegtuigen' gelijkende wapens te verzorgen. Het jongste krijgsmachtdeel droeg zorg voor de oprichting van een vijftal Nederlandse groepen geleide wapens, waarvan er twee werden uitgerust met uit MDAP-hulp verkregen Nikes en drie met nationaal te financieren Hawks. Een deel van de Nike-eenheden had een defensieve nucleaire taak.

Met een omvang van ruim 5.000 man vertegenwoordigden de vijf groepen eind jaren zestig een vijfde van de totale personele sterkte van

15 Hoofdkwartier van de Generale Staf, Krijgsgeschiedkundige Afdeling, 'De Koninklijke Landmacht in 1964', Deel 1, Hoofdstuk 11, 423.; NL-HaNA, Def / Legerraad 1945-1994, 2.13.182, inv. nr. 62, 'Nota cgs aan staatssecretaris (KL) inzake Territoriale lichte luchtdoelartillerie', nr. 36.0658/3/m/Geh, 30 oktober 1963.

de luchtmacht.<sup>16</sup> Bij de geleide wapeneenheden draaide alles om het onderhouden van een hoge paraatheid. In vredetijd stond een kwart van de geleide wapensquadrons van elke groep op een vijf-minutenstatus (vijftien voor Nike-eenheden), de helft op drie uur en het restant op twaalf uur.<sup>17</sup>

### Halvering

De oprichting en instandhouding van vijf geleide wapengroepen bleek financieel een te zware belasting voor de luchtmacht. Om investeringsruimte te creëren besloot de luchtmachtleiding halverwege de jaren zeventig het aantal Nike-squadrons te halveren. De resterende squadrons werden ondergebracht in de nieuwe 12e Groep Geleide Wapens (12 GGW). Verder nam de luchtmacht afscheid van een Hawk-geleide wapengroep (4 GGW). Het gros van het vrijgekomen personeel en materieel keerde terug naar Nederland om een rol te gaan spelen bij de actieve luchtverdediging van de zeven operationele vliegbases. De NAVO kende hieraan op basis van de ervaringen van de Zesdaagse Oorlog de hoogste prioriteit toe. Eind jaren tachtig ruilde de luchtmacht de personeelsintensieve en verouderde Nike-raketten in voor het geavanceerde, volledig mobiele Patriot-systeem. Met de introductie van dit conventionele wapensysteem behoorde de defensieve nucleaire taak tot het verleden. Met deze materieelwisseling legde 12 GGW het loodje. De overgebleven geleide wapengroepen, 3 GGW en 5 GGW, gingen voortaan in gemengde samenstelling verder, elk bestaande uit twee Hawk- en twee Patriot-squadrons.<sup>18</sup>

Bij de landmacht legde het Korps Luchtdoelartillerie zich na de opheffing van de territoriale luchtdoelartillerie in hoofdzaak toe op de beveiliging van het legerkorps. Door het gebrek aan mobiliteit waren de overgebleven afdelingen lichte luchtdoelartillerie echter enkel in staat tot het beveiligen van statische objecten in het legerkorpsachtergebied, waaronder de belangrijke Weser-overgangen.

### Kwaliteitsimpuls

Medio jaren zeventig kwam hierin verandering. In de *Defensienota 1974* zette de regering het

mes in de omvang van de krijgsmacht ter wille van een kwaliteitsimpuls. Een deel van de vrijgekomen middelen reserveerde de legerleiding voor de aanschaf van de Pantser Rups tegen Luchtdoelen (PRTL; spoedig omgedoopt tot 'pruttel'). Van dit gepantserde 35mm-dubbelloops luchtafweersysteem op een rupsonderstel schafte de landmacht er 95 aan. De invoering van de PRTL stelde het Korps Luchtdoelartillerie in staat om de bescherming van de manoeuvre-eenheden voortaan effectief op zich te nemen.<sup>19</sup>

Om deze eenheden te kunnen 'vullen' viel wel het doek voor de parate eenheden lichte luchtdoelartillerie. Daartegenover stond de invoering, in de jaren tachtig, van de Stinger: een draagbaar infrarood geleid wapen, dat beter in staat was manoeuvrerende doelen te bestrijden. De luchtdoelartillerie beschikte zodoende medio jaren tachtig eindelijk over de zo vurig gewenste *mixed and layered defence*.<sup>20</sup>

## Nieuwe uitdagingen

De val van de Berlijnse Muur op 9 november 1989 kondigde het einde van de Koude Oorlog aan en zette de wereld zowel politiek als militair op zijn kop. De ontwikkelingen volgden elkaar in rap tempo op. In 1990 zetten de voormalige antagonisten hun handtekening onder belangrijke wapenbeheersingsakkoorden, de beide Duitslanden werden herenigd en een jaar later volgde de ontbinding van het Warschaupact en de implosie van de Sovjet-Unie. Menig NAVO-lidstaat greep de toenadering tussen Oost en West aan om het mes te zetten in zijn krijgsmacht. In Nederland was dit niet anders.

16 M. Nederlof, 'Grond-luchtgeleide wapens voor de Koninklijke Luchtmacht. Besluitvorming en achtergronden bij de invoering van de NIKE en de HAWK', in: *Militaire Spectator* 168 (1999) (10) 534-541.

17 Rinus Nederlof, *Blazing Skies. De Groepen Geleide Wapens van de Koninklijke Luchtmacht in Duitsland, 1960-1995* (Den Haag 2002) 96.

18 J.A.M.M. Janssen, 'Nederlandse geleide wapens op Duits grondgebied', in: *Carré* 17 (1994) (2) 22-23.

19 'Rapport van de werkgroep belast met een onderzoek naar de kwaliteit en inzetbaarheid van het tankbestand van de Koninklijke Landmacht', 22 april 1983, iv-2.

20 'Plan voor reorganisatie luchtdoelartillerie', in: *Artie Actua*, nr. 4 (1982) 1-2.



FOTO: BEELDDANK NIMH

Eind jaren tachtig ruilde de luchtmacht de personeelsintensieve en verouderde Nike-raketten in voor het geavanceerde, volledig mobiele Patriot-systeem

De grootste veranderingen deden zich aanvankelijk voor bij de geleide wapengroepen. Met het wegvallen van de communistische dreiging had de geleide wapengordel in het oosten van de voormalige Bondsrepubliek zijn waarde verloren. Defensie besloot 3 GGW en 5 GGW terug te halen naar Nederland en als één organisatorisch verband op Vliegbasis De Peel onder te brengen. Deze verhuizing kreeg op 1 juli 1994 haar beslag met de oprichting van de Groep Geleide Wapens De Peel (GGWDP). De kern van het nieuwe onderdeel ging bestaan uit vier *Triple Air Defence Squadrons* (TRIAD), uitgerust met een mix van Patriot-, Hawk- en Stinger-raketten.<sup>21</sup>

#### Inzet buiten de landsgrenzen

De GGWDP ging zich toeleggen op de clusterverdediging van vitale objecten en gebieden tegen ballistische raketten en kruisvlucht-

wapens, de zogeheten *Theatre Air & Missile Defense* (TMD). Al kort na de Koude Oorlog beproefden de luchtmachtmilitairen dit concept voor het eerst in de praktijk. Nadat Irak in augustus 1990 buurland Koeweit was binnengevallen, ontspoon zich binnen korte tijd een internationale crisis. Deze mondde in de nacht van 16 op 17 januari 1991 uit in een aanval op Irak door een internationale coalitie onder leiding van de Verenigde Staten.

Turkije nam, als buurland van Irak, niet actief deel aan de Golfoorlog, maar koos wel openlijk partij voor de coalitie. Omdat het niet over toereikende grondgebonden luchtverdedigingsmiddelen beschikte, deed het land een oproep aan de NAVO om bijstand. Nederland stak de helpende hand toe en zond een geleide wapendetachment naar de vliegbasis Diyarbakir in Zuidoost-Turkije. Een maand later stuurde Den Haag ook Patriot-systemen naar Israël, dat gebukt ging onder Iraakse vergeldingsaanvallen met *Scud*-ballistische raketten. Zonder in actie te hoeven komen keerden de luchtmachtmilitairen medio maart 1991 terug op Duitse bodem. Daarmee was de eerste grote uitzending van de Nederlandse grondgebonden luchtverdediging na de val van de Muur een feit.<sup>22</sup>

Het einde van de Koude Oorlog ging evenmin ongemerkt voorbij aan het Korps Luchtdoelartillerie. Midden jaren negentig was het aantal eenheden op de vingers van één hand te tellen, met één afdeling met een pantserluchtdoelartilleriebatterij en een batterij lichte LUA en een tweetal aan de brigades gelieerde parate pantserluchtdoelartilleriebatterijen. Voor de gekortwiekte LUA had vooral het besluit om de opkomstplicht op te schorten verregaande consequenties. Tot dan toe waren de batterijen voor het grootste deel gevuld met dienstplichtigen en stonden de werkzaamheden primair in het teken van het opleiden van deze zogeheten 'spijkerbroeken'. In het vervolg telden de eenheden uitsluitend nog beroepspersoneel.

#### Nieuwe taken

Deze verandering vereenvoudigde de inzet van de LUA in het kader van internationale operaties. De luchtverdedigingstaak bleef hierbij – bij

21 NIMH, Groep Geleide Wapens, 752, inv.nr. 16, Geschiedenis van de Geleide Wapens binnen de klu; Nederlof, *Blazing Skies*, 395-396.; E. van Loo, *Crossing the Border. De Koninklijke Luchtmacht na de val van de Berlijnse Muur* (Den Haag 2003) 319-322.

22 M. Nederlof, 'Terug van weggeweest. De 3e en 5e Groep Geleide Wapens in Turkije en Israël', in: *Carré* xiv 9 (1991) 11-13.; H.J. Vandeweyer, 'Operatie Diamond Patriot', in: *Militaire Spectator* 160 (1991) (12) 538-543. Eerder, tussen 1958 en 1962, leverde het Korps Luchtdoelartillerie een belangrijk aandeel aan de verdediging van het luchtruim van Nieuw-Guinea.



gebrek aan vijandelijke luchtdreiging – achterwege. Wel gingen luchtdoelartilleristen tal van andere taken uitvoeren, waaronder die van *Crowd and Riot Control* (CRC). In 1998 en 1999 leverde de LUA twee CRC-pelotons ten behoeve van de *Stabilisation Force* in Bosnië-Herzegovina. Hoewel het niet tot een inzet kwam, leverden de pelotons een waardevolle bijdrage aan de stabilisatie en wederopbouw van het voormalige oorlogsgebied.<sup>23</sup>

De ordebewakingstaak bleek bij de luchtdoelartillerie in goede handen. Het Korps Luchtdoelartillerie leverde ten behoeve van de *Stabilisation Force* en diens opvolger, de *European Union Force*, tot omstreeks 2007 onder meer stafwachtpelotons, stafpersoneel en waarnemers. Dat was ook het geval op Cyprus, waar de LUA tussen juni 1999 en juni 2001 drie keer een ruim honderd man sterk detachement op de been bracht voor de *United Nations Peacekeeping Force in Cyprus*. De inzet op de Balkan en Cyprus vormden voor menig luchtdoelartillerist een eerste, waardevolle kennismaking met internationale vredesoperaties.<sup>24</sup>

## Fusie

Hoewel de grondgebonden luchtverdedigingsorganisaties van land- en luchtmacht in het

eerste decennium na de val van de Muur flincken hadden gelaten, was aan het begin van de 21-ste eeuw van kruisverbanden nog altijd geen sprake. De grondgebonden luchtverdediging bleef zowel in organisatorisch, doctrinair als in tactisch-operationeel opzicht een verzuilde aangelegenheid. Veranderingen waren echter aanstaande.

De *Hoofdlijnnotitie* kondigde aan dat ‘het streven erop gericht [was] de grondgebonden luchtverdediging van Koninklijke Luchtmacht en Koninklijke Landmacht samen te voegen en te stationeren op De Peel’.<sup>25</sup> Deze maatregel beoogde een doelmatiger luchtverdedigingsorganisatie. Tegelijkertijd moesten de luchtverdedigingsorganisaties van land- en luchtmacht ook slagvaardiger worden gemaakt. Een en ander resulteerde in 2012 tot de oprichting van het Defensie Grondgebonden Luchtverdedigingscommando (DGLC). Aan deze samenvoeging was een lange, moeizame en door tal van (extra) bezuinigingen geplaagde weg

- 23 A. van der Leij en M. Hofstra, *Crowd and Riot Control-optreden in voormalig Joegoslavië* (Den Haag 1999), 8.; ‘Artilleristen als “mobiele eenheid”’, in: *Sinte Barbara* 1 5 (1998) 25; ‘Crowd and Riot Control’, in: *Sinte Barbara* 1 2 (1998) 28.
- 24 C. Klep en R. van Gils, *Van Korea tot Kabul. De Nederlandse militaire deelname aan vredesoperaties sinds 1945* (Den Haag 2005) 398-402.
- 25 HTK, 1998-1999, 26382, ondernummer 1, *Hoofdlijnnotitie Defensienota 2000*.

*Een Nederlandse Cheetah (voorgrond) en zijn Duitse ‘broertje’, de Gepard, beschermen de manoeuvre-eenheden tijdens de oefening ‘Active Sword’ op de Vlasakkers, oktober 1997*



FOTO: BEELDDANK NINH





FOTO HGG/VD

Het 'Norwegian Advanced Surface-to-Air Missile System' is een wapenplatform voor het afvuren van radargeleide raketten voor de middellange afstand

voorafgegaan. De financiële krapte had tot gevolg dat zowel de GGWDP (na de eeuwwisseling kortweg aangeduid als GGW) als het Korps Luchtdoelartillerie op het moment van smelting andermaal een jasje had uitgedaan. Bij de GGW verdween in 2002 de Hawk uit de inventaris zonder, zoals aanvankelijk gepland, te worden vervangen door tweedehands Patriot-systemen. Voorts liep ook de modernisering van de Patriot naar de moderne PAC-3-configuratie vertraging op. De luchtdoelartillerie kreeg pas in 2009, na jaren van 'duwen en trekken', de beschikking over de zo fel begeerde *short range air defense*-capaciteit in de vorm van sensoren, *command and control*-middelen en het *Norwegian Advanced Surface-to-Air Missile System*; een wapenplatform voor het afvuren van radargeleide raketten voor de middellange afstand.

Ondertussen was het aantal *very short range air defense*-middelen van het Korps – de 40L70, Cheetah en Stinger – fors afgebouwd. Vooral de afstoting van de even daarvoor tot Cheetah opgewaardeerde PRTL-kanonsystemen kwam als een verrassing. Vanaf begin 2006 leverden de pantserluchtdoelbatterijen hun laatste 'wilde katten' in voor 36 *Stinger Weapon Platforms*,

waarvoor het Fennek-pantservoertuig en de ongepantserde Mercedes Benz-terreinwagens (beide 18 stuks) als lanceerplatforms dienden.

### Internationale operaties

Terwijl deze materieelwisselingen zich voltrokken was zowel het Korps Luchtdoelartillerie als de GGW actief tijdens internationale operaties. In 2003 trokken Patriots van de luchtmacht opnieuw naar Turkije om deze bondgenoot te beschermen tegen mogelijke Iraakse aanvallen, nadat een *coalition of the willing* onder Amerikaanse leiding Irak andermaal binnenviel. Maar ook op andere terreinen stonden de luchtverdedigers van land- en luchtmacht hun mannetje. Zo leverde de GGW vanaf oktober 2004 een jaar lang het leeuwendeel van het personeel voor het Nederlandse *provincial reconstruction team* in de provincie Baghlan, in het noorden van Afghanistan.

Hetzelfde jaar kreeg de luchtdoelartillerie een nieuwe neventaak toebedeeld – psychologische operaties – beter bekend onder het acroniem PSYOPS. Vanaf de instelling van de *Task Force Uruzgan* in 2006 leverde de luchtdoelartillerie de hoofdmoot van het personeel voor de circa vijftien man sterke PSYOPS-*elements*. Hiervan opereerden *tactical* PSYOPS-teams veelvuldig buiten de poort. In het onveilige Zuid-Afghanistan kwamen deze teams meer dan eens onder vijandelijk vuur te liggen en ook kregen zij te maken met bermbommen.<sup>26</sup>

### In beweging

Terwijl de luchtverdedigers ver van huis lijf en leden riskeerden, was de luchtdoelartillerie in eigen land eveneens in beweging. In 2005 waren de operationele luchtdoelartilleriebatterijen en de Luchtdoelartillerieschool van het Korps Luchtdoelartillerie opgegaan in het Commando Luchtdoelartillerie (COLUA). Kort daarop, in juni 2006, maakte defensie-minister Henk Kamp vervolgens bekend dat de GGW en het COLUA zouden worden geïntegreerd in een Commando Grondgebonden Luchtverdediging.

Op de vraag onder welk krijgsmachtdeel dit commando zou ressorteren, hield de minister de lippen op elkaar. Het antwoord liet lang op

26 G. Nouwens en E. Klaassen, 'Psychologische operaties (PSYOPS) tijdens ISAF', in: *Militaire Spectator* 173 (2004) (3) 154-167.

zich wachten. Pas in september 2009 hakte de Commandant der Strijdkrachten, generaal Peter van Uhm, de knoop door. Het nieuwe onderdeel, Defensie Grondgebonden Luchtverdedigingscommando (DGLC) geheten, zou via *single service management* aan het Commando Landstrijdkrachten worden ‘opgehangen’. De oprichting van het DGLC op 29 maart 2012, met kolonel Erik Abma als de eerste commandant, bezegelde de moeizaam verlopen fusie van de GGW en het COLUA.

Kolonel Abma wees het ‘aanzwengelen’ van de nieuwe organisatie en de integratie van het personeel van beide ‘bloedgroepen’ aan als speerpunten. Heel eenvoudig was dit niet, want eind 2012 besloot de regering Patriot-systemen in Turkije te plaatsen om doelen te bestrijden die vanuit het door een burgeroorlog geteisterde Syrië het Turkse luchtruim konden binnendringen en de miljoenenstad Adana bedreigden. Anders dan de eerdere uitzendingen naar Turkije ging het ditmaal om een verblijf van maar liefst twee jaar op de NAVO-zuidflank.

Op 26 januari 2015 gaven de Nederlanders het stokje over aan een Spaans detachement. De missie had het uiterste gevergd van mens en materieel. Sommige luchtverdedigers werden in twee jaar tijd meermaals uitgezonden. Groot onderhoud aan de wapensystemen moest worden uitgesteld. Ook het Apollo-project, dat een intensivering van de samenwerking met Duitsland behelsde, en de NAVO-certificering van de Patriot en het Norwegian Advanced Surface-to-Air Missile System liepen vertraging op.

Geconfronteerd met deze en andere uitdagingen besloot de nieuwe commandant van het DGLC, kolonel Peter Gielen, in 2015 met een zelfopgelegd reorganisatieplan zijn onderdeel meer in evenwicht te brengen met het brede spectrum aan hoogwaardige wapensystemen en sensoren waarover het inmiddels kon beschikken.<sup>27</sup>

## Tot besluit

Voor de Nederlandse grondgebonden luchtverdediging is de afgelopen honderd jaar het

adaptief vermogen continu de kritische succesfactor geweest. Door de snelle ontwikkelingen op luchtvaartgebied moest de luchtdoelartillerie zich continu aanpassen en moderniseren om de steeds snellere vliegtuigen effectief te kunnen bestrijden.

In de decennia voor de Tweede Wereldoorlog bleek dit niet eenvoudig. Door de geïsoleerde positie van Nederland kostte het de luchtdoelartillerie aanvankelijk grote moeite de ontwikkelingen bij te benen. De Tweede Wereldoorlog vormde een kantelpunt. De bondgenootschappelijke inbedding opende eind jaren veertig nieuwe deuren. Met buitenlandse hulp groeide de luchtdoelartillerie uit tot het één na grootste onderdeel van de landmacht, terwijl bij de luchtmacht het geleide wapen zijn intrede deed.

Vanaf midden jaren zeventig verschoof het accent van kwantiteit naar kwaliteit. Het einde van de Koude Oorlog luidde niet alleen drastische bezuinigingen in, het resulteerde tevens in een herijking van het takenpakket van beide luchtverdedigingsorganisaties. De luchtmacht ging zich meer toeleggen op de *theatre missile defense*, terwijl hun collega's van de landmacht hun werkterrein verbreedden met neventaken als PSYOPS, orbewaking en lichte infanterietaken.

In 2012 smolten beide luchtverdedigingsorganisaties samen tot het Defensie Grondgebonden Luchtverdedigingscommando. Wat restte was een technologisch hoogwaardige, zij het sterk uitgedunde organisatie, waarvan het voortzettingsvermogen door de herhaaldelijke bezuinigingen ernstig was aangetast. De meest recente operatie in Turkije leverde hiervan het onomstotelijke bewijs. De toekomst zal uitwijzen of de kleine Nederlandse luchtverdedigingsorganisatie in staat is het hoofd te bieden aan de bedreigingen van de 21-ste eeuw. ■

27 Intranet Ministerie van Defensie, Definitief Reorganisatieplan 1629, Reorganisatie Defensie Grondgebonden Luchtverdedigingscommando, 31 augustus 2015; Interview kolonel P.M.A.G.M. Gielen, 2 februari 2017.

## Een nieuw paradigma in de Middellandse Zee?

**E**en recent colloquium met Leidse studenten en onderzoekers over de problemen in de Middellandse Zee heeft mij bewust gemaakt van een fundamentele politieke en strategische verandering in onze buitenland- en veiligheids-politiek. Waar we in de jaren '90 nadachten over de humanitaire *interventie* – een militaire interventie om grove en stelselmatige mensenrechtenschendingen te stoppen of te voorkomen – leven we nu in een wereld waarin de humanitaire *afschrikking* een onderdeel van de strategie lijkt te zijn geworden.

### **Humanitaire interventie, R2P en human security**

In de jaren '90 kwam het leerstuk van de humanitaire interventie in zwang. Stelselmatige schendingen van mensenrechten, misdaden tegen de menselijkheid en dictators die verantwoordelijk waren voor een genocide op (delen) van de eigen bevolking zouden een adequate rechtvaardiging vormen voor (internationaal) militair ingrijpen, dat wil zeggen, het dreigen met of het gebruik van militair geweld. Een dergelijke interventie was nadrukkelijk geen reactie op een daad van agressie of een vermeende dreiging tegen de strategische belangen van de ene staat jegens een andere; de interventie was puur gemotiveerd door humanitaire overwegingen en de verantwoordelijkheid om menselijk lijden te stoppen. Het recht op niet-inmenging werd ondergeschikt gemaakt aan de humanitaire imperatief.

Nu heeft er bij mijn weten nooit een door de VN-Veiligheidsraad gesanctioneerde humanitaire interventie plaatsgevonden, dat wil zeggen dat de rechtvaardiging voor militair ingrijpen exclusief op de bescherming van mensenrechten is gebaseerd. De interventie in Kosovo (1999) ter bescherming van de moslimbevolking tegen de misdaden van de Servische president Milosevic wordt vaak als een voorbeeld van een humanitaire interventie

genoemd, maar de formele rechtvaardiging door de VN-Veiligheidsraad op humanitaire gronden ontbrak.

Het leerstuk van de humanitaire interventie werd gevolgd door het concept van *Responsibility to Protect* (R2P), dat stelt dat nationale soevereiniteit niet langer kan dienen als een schild ter bescherming van landen die niet in staat zijn hun eigen burgers te beschermen tegen gruweldaden en genocide. Het pionierswerk werd gedaan door de *International Commission on Intervention and State Sovereignty* (ICSS), die in 2001 het R2P-concept voor het eerst onder woorden bracht en de politieke en rechtsfilosofische uitgangspunten formuleerde. Als 'politiek commitment' werd R2P vervolgens unaniem aangenomen door de Algemene Vergadering van de VN tijdens de World Summit in 2005, waar in het World Summit Outcome Document is vastgelegd dat 'Each individual State has the responsibility to protect its populations from genocide, war crimes, ethnic cleansing and crimes against humanity. This responsibility entails the prevention of such crimes, including their incitement, through appropriate and necessary means' en dat 'The international community, through the United Nations, also has the responsibility to use appropriate diplomatic, humanitarian and other peaceful means, in accordance with Chapters VI and VIII of the Charter, to help protect populations from genocide, war crimes, ethnic cleansing and crimes against humanity. In this context, we are prepared to take collective action, in a timely and decisive manner, through the Security Council, in accordance with the Charter, including Chapter VII, on a case-by-case basis and in cooperation with relevant regional organizations as appropriate, should peaceful means be inadequate and national authori-

ties manifestly fail to protect their populations from genocide, war crimes, ethnic cleansing and crimes against humanity.'

De derde bron waarin mensenrechten centraal staan is het concept van de *human security*, dat tegenover de traditionele opvatting (gebaseerd op statelijke veiligheid en de krijgsmacht als centraal machtsinstrument) de veiligheid van het individu, de groep en de samenleving stelt en aandacht vraagt voor de individuele aspecten van economische of ecologische onveiligheid. Hoewel het als veiligheidsconcept relatief nieuw is (medio jaren '90), ligt de filosofische basis in de beroemde Vier Vrijheden-speech van de Amerikaanse president Roosevelt uit 1941, waarin hij naast de vrijheid van meningsuiting en godsdienstvrijheid de vrijwaring van gebrek (*freedom of want*) en de vrijwaring van vrees (*freedom of fear*) benoemde.

#### Omslag

Nu, twintig jaar na de formuleringen uit de jaren '90, worden we geconfronteerd met een situatie in de Middellandse Zee waarbij het beeld waarin de bescherming van mensenrechten centraal staat, lijkt te zijn gekanteld. Meervoudige crises en instabiliteit in Afrika zorgen voor een instroom van vluchtelingen die we in Europa niet aankunnen. Duizenden vluchtelingen hebben inmiddels het leven verloren in een poging de Middellandse Zee over te steken. Om de vluchtelingenstroom in te dammen en om zoveel mogelijk levens te redden hebben de EU en de NAVO verschillende operaties op touw gezet, zoals Triton en EUNAVFOR Med Operatie Sophia. Dit zijn formeel geen (search and rescue) reddingsmissies, maar ze leveren wel een cruciale bijdrage aan de redding van vluchtelingen. Tevens is een groeiend aantal NGO's op zee actief om vluchtelingen te redden.

Tegenstanders van de militaire en civiele (reddings)operaties in de Middellandse Zee wijzen op de pull factor: naarmate er meer schepen op zee zijn om vluchtelingen te redden, zullen ook meer vluchtelingen worden aangetrokken om de oversteek te wagen. De

risk-reward ratio zou daarmee in het voordeel van de vluchteling worden omgebogen. In deze opvatting moet het risico te kunnen verdrinken reëel zijn om de vluchtelingen af te schrikken de oversteek te lichtzinnig te maken. Voorstanders vinden dat Europa meer moet doen om meer levens te redden, tegenstanders bepleiten dat meer middelen op zee meer vluchtelingen zal aantrekken en in meer slachtoffers zal resulteren.

Afgezien van de praktische vaststelling dat de vluchtelingenstroom op zee slechts het symptoom is en dat de oorzaken van de vluchtelingenproblematiek op land liggen en alleen daar succesvol kunnen worden aangepakt, is de discussie over de rechten van een vluchteling belangrijk in het bepalen van de strategie. In dat opzicht is het denken van Hannah Arendt relevant. Zij stipuleerde het 'recht op rechten' ter bescherming van vluchtelingen en state-lozen. Het mensenrechtenstelsel is volgens Arendt gebaseerd op de aanname dat je deel moet uitmaken van een gemeenschap wil je rechten kunnen bezitten. Het recht op rechten is volgens Arendt het meest fundamentele recht dat aan alle andere mensenrechten vooraf moet gaan. Ook vluchtelingen hebben rechten, waaronder het recht op human security en de vrijwaring van vrees.

Het praktische dilemma is dat we weliswaar de symptomen van de vluchtelingen crisis proberen te bestrijden en de rechten van vluchtelingen erkennen, maar dat een effectieve comprehensive approach om de oorzaken van de exodus weg te nemen ontbreekt. Het gevolg is dat we, ongeacht de middelen die we op zee beschikbaar willen of kunnen stellen, met een situatie worden geconfronteerd waarin we overweldigd zullen blijven door de aantallen vluchtelingen. De bittere ironie is dat in onze tijd het respect voor mensenrechten als een centrale en verbindende waarde zonder meer is geaccepteerd en tot norm is verheven, maar dat een samenloop van omstandigheden en afwegingen over het politiek en praktisch haalbare hebben bijgedragen aan een situatie waarin de humanitaire afschrikking ongewild een onderdeel van onze strategie is geworden. ■





## Niemand is belangrijker dan het team

Een militaire visie op leiderschap  
Otto van Wiggen (met medewerking van Laurens van Aggelen)  
Arnhem (White Elephant Publishing) 2016  
144 blz.  
ISBN 9789079763146  
€ 18,95

**B**rigade-generaal Otto van Wiggen is een bekend persoon in het operationele en opleidings-functiegebied van Defensie en vooral in de Koninklijke Landmacht. In 2012 heeft de Commandant Landstrijdkrachten hem De Bronzen Soldaat toegekend, de hoogste individuele beloning die Defensie kent. *Niemand is belangrijker dan het team* is zijn tweede en tevens zijn meest persoonlijke en openhartige publicatie.<sup>1</sup> Het boek ademt de sfeer van vertrouwen die er moet zijn tussen leider en ondergeschikten in een militaire organisatie in oorlog en vrede. Van Wiggen is als leider zeer ervaren en in zijn communicatie hierover meestal ook zeer uitgesproken en duidelijk. Leiderschap is voor hem 'het vermogen een groep mensen te inspireren om gezamenlijk een vooraf gesteld doel te behalen'.<sup>2</sup>

Zijn niveau van analyse lijkt het groepsniveau (team), hoewel hij zich over de omvang van die groep niet duidelijk uitsprekt. Dit is evenwel niet storend.

### Kunnen, willen en doen

Hoewel de vigerende visie op leiderschap van de Commandant der Strijdkrachten zich laat weergeven in de steekwoorden 'zijn, doen en leren', concentreert Van Wiggen zich op 'kunnen, willen en doen'. Hij begint door te stellen dat teambelang voor eigenbelang gaat en dat je als leider voorbeeld en vakman moet zijn. Daarna gaat hij in op zijn stelling dat je anderen pas kunt leiden als je in staat bent jezelf te leiden. Daarmee heeft hij 'kunnen' in hoofdstuk 1 en 2 uitgewerkt. Vervolgens vult hij in hoofdstuk 3 'willen' verder in door erop te wijzen dat 'leiden willen dienen is'. In hoofdstuk 4 en 5 gaat het dan over richting geven en houden om orde te scheppen in de chaos en de kwaliteit van het team te verbeteren. Hoofdstuk 6 behandelt het delegeren van bevoegdheden. Hierbij beschrijft Van Wiggen zijn favoriete leiderschapstijl, de opdrachtgerichte commandovoering. Na 'kunnen', 'willen' en 'doen' gaat de auteur in op het vierde aspect van leidinggeven: communiceren en inspireren, dat hij in hoofdstuk 7 behandelt. Ten slotte concludeert Van Wiggen in hoofdstuk 8 dat leiders worden geboren en niet gemaakt. Dit is afwijkend van de

hiervoor genoemde visie van de CDS, die stelt dat leiders zowel geboren als gemaakt kunnen worden. Als rode draad door het boek, maar ook door de carrière, van Van Wiggen, loopt de aansporing aan leiders voortdurend te reflecteren op het eigen gedrag om daarmee als leider en team (nog) effectiever te kunnen worden.

### Praktijk

Hoewel Van Wiggen wel af en toe elementen van leiderschapstheorie noemt, is zijn boek vooral gestoeld op zijn ervaringen op de werkvloer. Dit is enerzijds niet heel relevant want relatief onbelangrijk, maar anderzijds soms wel storend omdat hij theoretisch kleine steekjes laat vallen door slordig uit die theorie te citeren, wat zich uit in 'vergeten' bronvermeldingen of weggelaten of onvolledige literatuuropgaven. Zo verzuimt hij op blz. 23 de bron van het prachtige citaat 'To be able to lead others a man must be willing to go forward alone' te noemen. Je zou het de Amerikaanse acteur John Wayne zo horen zeggen in de verfilming van het boek en absolute klassieker *The Longest Day* van Cornelius Ryan. Maar die heeft het waarschijnlijk niet gezegd! Op diezelfde bladzijde gaat Van Wiggen overigens wel in op 'evolutionaire leiderschapstheorie', waarbij hij het boek *Gezag* van Mark van Vught en Max Wildschut 'het beste boek' noemt dat hij ooit over het onderwerp leiderschap heeft gelezen. In de rest van zijn eigen boek noemt Van Wiggen overigens man en paard, waarbij hij zijn eigen rol in zijn kleurrijke carrière niet beter voordoet dan hij was of nog steeds is. Dit siert de auteur en maakt de

<sup>1</sup> De auteur schreef eerder mee aan *O.P. van Wiggen, Th. Pollaert en E. Jellema, Tactiek om te begrijpen* (Almere, Onkenhout Groep, 2009)

<sup>2</sup> Van Wiggen, *Niemand is belangrijker dan het team*, 14.

boodschappen van zijn boek sterker, geloofwaardiger, levendiger en meer herkenbaar.

Enkele personen die in het boek voorkomen zijn bijvoorbeeld majoor Gijs Tuinman (RMWO), luitenant Spanhak, dienstplichtig korporaal van het Boeselager-team van 103 Verkenningbataljon Max Wildschut, kapitein Larry Hamers (Chora), kapitein Jakob Feenstra (Golanhoogte), brigade-generaal Jan Swillens, kapitein Theo Alsemgeest, luitenant Ajellet Shem-Tov (Landmachtraad), luitenant-kolonel Rejanne Eimers-van Nes ('verbonden'), kolonel Gert Jan Kooij (US Army War College/Land Trainings Center) en ten slotte de vorige Commandant Landstrijdkrachten, luitenant-generaal De Kruif. Maar ook de toenmalige Amerikaanse kolonel Hal G. Moore (later luitenant-generaal) passeert in hoofdstuk 3 de revue met zijn uitspraak 'Loyalty is to disagree when need to be', zoals beschreven in zijn boek *We Were Soldiers Once... and Young* (1992). Ook dit lezenswaardige boek is later verfilmd en ook hierin zijn belangrijke lessen verweven op het gebied van leiderschap. Zoals zo vaak is in dit geval het boek veel beter dan de film en ik raad het de lezer van de *Militaire Spectator* dan ook van harte aan.

### Investeren

In hoofdstuk vier (Richting geven, richting houden) staat het boek *Leidinggeven aan professionals? Niet doen!* van Mathieu Weggeman uit 2007 centraal, waarbij het gaat om het ontwikkelen van een zogeheten collectieve ambitie: de combinatie van missie en visie. Kernwaarden

hierbij zijn moed, toewijding en veerkracht. Later komen hier standvastigheid, discipline en volharding bij, vooral wanneer het erover gaat de visie te concretiseren. Van Wiggen besteedt daarna aandacht aan investeren van een leidinggevende in een team. Hierin noemt hij in het kader van mentale voorbereiding het boek *On Killing. The Psychological Cost of Learning to Kill in War and Society* van David Grossman (1996/2007). Ook dit boek is overigens de moeite van het lezen meer dan waard. Want een militair moet weten wat het met een mens doet een medemens te doden of gedood te zien worden. Als het dan je eigen mensen zijn, is het nog emotioneler. En als het de schuld van de leider is, kan dit zelfs leiden tot traumatische depressies. Onnodig verlies van mensenlevens lijkt me overigens sowieso traumatisch.

In het hoofdstuk over het delegeren van bevoegdheden schuift Van Wiggen *Task Force Uruzgan. Getuigenissen van een missie* (2012) naar voren. Auteur Jos Groen beschrijft daarin de belevenissen van een aantal jonge pelotonscommandanten tijdens uitzending. Van Wiggen kiest op bladzijde 101 eenduidig en overtuigend voor opdrachtgerichte commandovoering als enige juiste en meest effectieve besturingsstijl. Hij doet dit open en eerlijk – maar ook (zelf)kritisch – aan de hand van het tragische overlijden van sergeant Boy van Geffen na het doorlopen van een zogeheten gevechtsbereidheidsparcours in de kaderopleiding van de School Luchtmobiele Brigade. Veelzeggend is het – wederom anonieme – citaat op het

eind van het hoofdstuk: 'De goede wil van een medewerker alleen is niet genoeg om op een verantwoorde manier met de gedelegeerde bevoegdheden om te gaan. Vakbekwaamheid, kennis en kunde zijn randvoorwaardelijk'.

### Aangeboren

Hoofdstuk zeven gaat over communiceren, wat vooral ook luisteren betekent. Als voorbeeld van een goed communicator noemt van Wiggen brigade-generaal Jan Swillens: 'Als je weet dat er tijdens een uitzending van zes maanden twee tot drie mensen sneuvelen en tien tot vijftien van je soldaten gewond raken, dan vind ik dat mijn mensen recht hebben om hun baas te horen vertellen waarom we dit gaan doen'.

Aan het einde van zijn boek concludeert Van Wiggen dat leiderschap niet te leren is, maar is aangeboren en slechts verder te ontwikkelen. Hij zegt niet waarom dat zo is en komt ook niet met wetenschappelijke literatuur om het te bewijzen. Hij doet dit ongetwijfeld op basis van zijn ervaring en zijn gevoel, niet zozeer op basis van rationele overwegingen. Dit maakt zijn boek over leiderschap niet sterker, zijn persoonlijkheid als leider echter wel. Want ook leiderschap is niet alleen kennis en kunde, maar ook karakter en een kunst. ■

Drs. P.J.E.J. van den Aker, kolonel der cavalerie b.d. RHB

## Vergeeten oorlog

Linda Polman

**A**merikaanse militairen die vandaag in Afghanistan vechten, waren kleutertjes toen de oorlog daar begon. Dat was in 2001. Het is inmiddels de langstdurende oorlog in de Amerikaanse geschiedenis. President Trump had zich voorgenomen 'America First' te zetten en uit Afghanistan te vertrekken, maar het ziet er naar uit dat hij er juist méér moet gaan doen: het Pentagon heeft bij het Congres, zowel als bij de NAVO, aangedrongen op extra geld en extra troepen.

De kosten van de Afghaanse oorlog sjokken inmiddels naar de 1 biljoen dollar: een 1 met 12 nullen. Zeventig miljard daarvan werd geïnvesteerd in de opleiding van een leger en een politiemacht, maar die hebben nog steeds maar 60 procent van het land onder controle. Voor veel Afghanistan-waarnemers is het geen raadsel waarom ze de strijd niet winnen: het aantal 'fantom-militairen', die niet bestaan maar wel op de loonlijst van de regering staan, begint het aantal echte militairen te naderen. In ongeveer elke provincie houdt de Taliban er inmiddels een schaduwregering op na. Tot nu werd 120 miljard dollar in de wederopbouw gepompt. Omgerekend beduidend meer dan het herstel van heel West-Europa kostte in het Marshall Plan, maar nog steeds is méér buitenlandse hulp de enige hoop van de Afghaanse regering om 2018 heelhuids te halen. Pathetisch blijven land en volk helemaal onderaan bungelen in de Human Development Index van de Verenigde Naties. Kindersterfte, levensverwachting, gemiddelde inname van calorieën per hoofd van de bevolking, toegang tot elektriciteit: op ieder punt scoort Afghanistan, maar dan niet zoals je zou willen. Het gebrek aan perspectief begint nu ook Amerikaanse militairen op te breken. Steeds meer klagen ze tegen Amerikaanse journalisten over de kapitalen die aan de vaak twijfelachtige ontwikkelingsprojecten worden besteed, terwijl de armoede in VS zelf toeneemt en hun eigen gezinnen thuis elk dubbeltje moeten omdraaien om het hoofd boven water te houden. Ook zijn er die hun plichtsbef niet meer in overeen-

stemming kunnen houden met de extravagante Amerikaanse steun aan de plunderende Afghaanse regering. Die staat nog steeds op de derde plaats van de lijst van meest corrupte regeringen, onder Somalië en Noord-Korea. Er zijn al Amerikaanse militairen die om die reden de pijp aan Maarten gaven. Ze vonden dat het tijd was geworden om de Afghanen hun eigen toekomst maar te laten bepalen. Vijftien jaar oorlog tegen de Taliban was als 15 jaar met een hamer op een bolletje kwik slaan. Je kunt blijven meppen, maar meer van hetzelfde geeft geen ander resultaat. Er is werkelijk niemand die durft te beweren dat de extra troepen waar het Pentagon om vraagt de kans op een overwinning gaan vergroten. Intussen staat de oorlog ook zónder die extra inspanning voor 2017 begroot op 50 miljard dollar. De Taliban kost het slechts een habbekrats, want per strijder zijn ze een paar dollar per dag kwijt en hun oude Russische wapens zijn al lang afgeschreven. Generaal Stanley McChrystal, in 2009-2010 bevelvoerder van de missie in Afghanistan, zei eens: 'Je kunt de Taliban tot in de eeuwigheid blijven bestrijden, want hun aantal is oneindig.' Wat de Taliban betreft mogen de Amerikanen die eeuwigheid best blijven. Taliban-commandanten hebben altijd gezegd dat 'de Amerikanen de horloges hebben en wij de tijd.' De oorlog is inmiddels politiek irrelevant geworden. Donald Trump noemde Afghanistan niet één keer tijdens zijn verkiezingsdebatten met Hillary Clinton en ook in zijn inhuldigingstoespraak viel het woord 'Afghanistan' niet te beluisteren. Zelfs in de hoorzitting die vooraf ging aan de benoeming van James Mattis als Trumps minister van Defensie kwam Afghanistan alleen ter sprake toen Mattis toegaf dat de Taliban best een beetje aan 'sommige Amerikaanse successen afbreuk had gedaan.' Irrelevant of niet, de oorlog zal nog jaren doorgaan, juist omdát niemand in Amerika er nog aandacht aan besteedt. Behalve natuurlijk de families van de militairen die niet – of gewond – terugkomen. ■

# SIGNALERINGEN

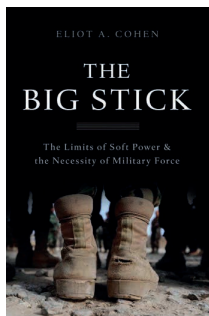

## The Big Stick

The Limits of Soft Power and the Necessity of Military Force

Door Eliot A. Cohen  
New York (Basic Books) 2017  
304 blz.  
ISBN 9780465044726  
€ 26,-

Nog voordat hij in 1901 als president van Amerika aantrad gaf Theodore Roosevelt met 'speak softly and carry a big stick' zijn visie op diplomatie en buitenlandse politiek. De big stick, ofwel militaire macht, was nodig in een tijd waarin de VS probeerde andere landen in de wereld zijn wil op te leggen. In *The Big Stick* zegt hoogleraar strategische studies Eliot Cohen dat de Amerikaanse strijdkrachten ook in deze tijd onmisbaar zijn voor het buitenlands beleid. Volgens Cohen is de balans doorgeslagen naar het gebruik van *soft power* en is dat vanwege het huidige gedrag van Rusland en China op het internationale toneel niet verantwoord.

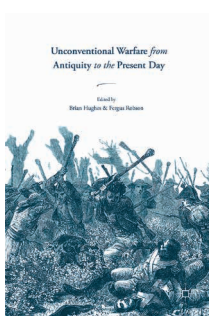

## Unconventional Warfare from Antiquity to the Present Day

Door Brian Hughes en Fergus Robson (red.)  
Houndmills (Palgrave Macmillan) 2017  
264 blz.  
ISBN 9783319495255  
€ 95,-

Irregulier optreden is de meest voorkomende manier van oorlogvoering in de geschiedenis. Vanuit die stelling kijken de historici Brian Hughes en Fergus Robson in *Unconventional Warfare from Antiquity to the Present Day* naar conflicten, uiteenlopend van de recente strijd in Afghanistan tot de Griekse Oudheid. Eén van de vragen die de auteurs opwerpen is of er door de tijd ontwikkelingen zijn waar te nemen in het irreguliere optreden, of dat de principes over het algemeen gelijk zijn gebleven. En welke rol speelt de cultuur in een land of regio bij het besluit van onregelde strijdgroepen om deze manier van oorlogvoeren toe te passen en de grote slag uit de weg te gaan?



## Botsende supermachten

China en Amerika op ramkoers?  
Door Jan van der Putten  
Amsterdam (Uitgeverij Nieuw Amsterdam) 2017  
160 blz.  
ISBN 9789046821718  
€ 17,99

Jan van der Putten, voormalig correspondent in onder meer China, kijkt in *Botsende supermachten* hoe groot de kans is dat het land in een militair conflict verzeild zal raken met de VS. De auteur beschrijft de opkomst van China in de afgelopen decennia en de betrekkingen met Amerika. Volgens Van der Putten is Noord-Korea maar één van de kwesties die tussen de landen spelen, want ook op economisch gebied is er veel rivaliteit, waarbij China zichzelf graag als dominante speler ziet. President Donald Trump liet eerder isolationistische geluiden horen, maar is dat werkelijk de richting die Washington op wil, terwijl China verder gaat met zijn militaire opbouw?

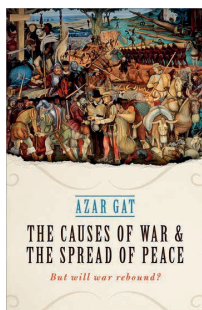

## The Causes of War and the Spread of Peace

But Will War Rebound?  
Door Azar Gat  
Oxford (Oxford University Press) 2017  
320 blz.  
ISBN 9780198795025  
€ 30,-

In *The Causes of War and the Spread of Peace* analyseert Azar Gat de oorzaken van de afwisseling tussen perioden van oorlog en perioden en vrede in de geschiedenis van de mensheid. Is er een patroon te zien waarbij samenwerking via vreedzame concurrentie evolueert naar gewapende strijd? Volgens de auteur heeft de industrialisering voor een afname van conflicten gezorgd vanuit een eenvoudig idee: oorlogen zijn op zich niet kostbaarder geworden, maar de opbrengsten van vrede zijn vele malen groter. Gat legt in zijn boek ook uit waarom deze 'Modernistische Vrede' niet altijd stand heeft gehouden en ook nu, door uiteenlopende factoren, onder druk staat.



## Lezing dr. Rémy Limpach *Lessen van de brandende kampongs* en algemene ledenvergadering KVBK

13 juni 2017 Den Haag

Afgelopen september verscheen *De brandende kampongs van Generaal Spoor* van Rémy Limpach. Hierin toonde hij aan dat er systematisch ongepast geweld was gebruikt tijdens de dekolonisatieoorlog in Indonesië, in een omvang die tot de publicatie van het boek onbekend was.

Dr. Limpach zal in zijn lezing niet alleen ingaan op de historische gebeurtenissen en de aard en de omvang van het geweld, maar vooral ook op de oorzaken van het ontspoorde gedrag. Maakten alle eenheden zich hieraan schuldig? Wat was de rol van militaire leidinggevenden, van het hoogste tot het laagste niveau? Hoewel inmiddels 70 jaar is verstreken, zijn sommige lessen tijdloos.



FOTO: BEELDBANK NIMH

Voorafgaand aan de lezing vindt de jaarlijkse algemene ledenvergadering van de KVBK plaats. Hierin komen onder meer een terugblik op de activiteiten van 2016, de financiële verantwoording en enkele initiatieven voor de komende periode aan de orde.

De bijeenkomst begint om 15.30 uur in het Perscentrum van het Plein Kalvermarkt Complex, Kalvermarkt 38, Den Haag.

### Programma:

- 15.30-16.00 uur ontvangst in de Leeuwenkuil, Kalvermarkt 38, Den Haag
- 16.00-16.30 uur algemene ledenvergadering KVBK in het Perscentrum
- 16.30-17.30 uur lezing dr. Limpach in het Perscentrum
- 17.30-18.30 uur borrel in de Coffee Corner

Aanmelden en opvragen van de vergaderstukken kan door een e-mail te sturen naar [D.Boissevain.01@mindef.nl](mailto:D.Boissevain.01@mindef.nl) onder vermelding van naam, telefoonnummer, mailadres en huidige functie of door te bellen met 076-5447337. Toegang is alleen mogelijk met een geldig legitimatiebewijs of een Defensiepas.